



АДМИНИСТРАЦИЯ ГОРОДСКОГО ОКРУГА ТОЛЬЯТТИ

ПОСТАНОВЛЕНИЕ

17.04.2026 № 992-п/п

г. Тольятти, Самарской области

О проведении
аукциона в электронной форме на право
заключения договора на размещение
нестационарного торгового объекта на землях
или земельных участках, находящихся
в муниципальной собственности
городского округа Тольятти

В соответствии с Федеральным законом от 26.07.2006 № 135-ФЗ «О защите конкуренции», Федеральным законом от 28.12.2009 № 381-ФЗ «Об основах государственного регулирования торговой деятельности в Российской Федерации», Законом Самарской области от 05.07.2010 № 76-ГД «О государственном регулировании торговой деятельности на территории Самарской области», Порядком заключения договора на размещение нестационарного торгового объекта в целях использования земель или земельных участков, находящихся в государственной или муниципальной собственности, для размещения нестационарных торговых объектов без предоставления данных земельных участков и установления в отношении них сервитута, Порядком определения начального размера платы по договору на размещение нестационарного торгового объекта на землях или земельных участках, находящихся в государственной собственности, заключаемому по итогам аукциона, утвержденными постановлением Правительства Самарской области от 02.08.2016 № 426, решением Думы городского округа Тольятти

от 29.03.2023 № 1510 «О Порядках определения размера платы, начального размера платы по договорам на размещение нестационарных торговых объектов на землях или земельных участках, находящихся в муниципальной собственности городского округа Тольятти, на территории городского округа Тольятти», Схемой размещения нестационарных торговых объектов на территории городского округа Тольятти, утвержденной постановлением администрации городского округа Тольятти от 15.08.2023 № 2512-п/1, руководствуясь Уставом городского округа Тольятти, администрация городского округа Тольятти ПОСТАНОВЛЯЕТ:

1. Провести электронный аукцион на право заключения договоров на размещение нестационарных торговых объектов на землях или земельных участках, находящихся в муниципальной собственности городского округа Тольятти (далее – аукцион).

2. Предметом договоров на размещение нестационарных торговых объектов является предоставление права пользования местами для размещения нестационарных торговых объектов, сведения о которых указаны в Приложении 1.

3. Установить условия аукциона согласно Приложению 1.

4. Отделу организации муниципальных торгов администрации городского округа Тольятти (Голосов В.С.):

4.1. Обеспечить организацию и проведение аукциона.

4.2. Разместить извещение о проведении аукциона на официальном сайте Российской Федерации в сети Интернет для размещения информации о проведении торгов, определенном Правительством Российской Федерации, а также на официальном сайте администрации городского округа Тольятти <http://www.tgl.ru> (далее – Официальный сайт) в подразделе «Аукционы в электронной форме» раздела «Размещение нестационарных торговых объектов».

4.3. Направить протокол о результатах аукциона в 2-х экземплярах в управление потребительского рынка администрации городского округа Тольятти в течение 1 рабочего дня со дня его подписания.

4.4. Перечислить задаток победителя аукциона или единственного участника в управление потребительского рынка в течение 3 рабочих дней со дня подведения итогов аукциона.

5. Управлению потребительского рынка администрации городского округа Тольятти:

5.1. По результатам проведенного аукциона, но не ранее чем через 10 дней со дня размещения протокола рассмотрения заявок на участие в аукционе в случае, если аукцион признан несостоявшимся, либо протокола о результатах аукциона на Официальном сайте заключить договор на размещение нестационарного торгового объекта в электронной форме на электронной площадке (Приложения 2, 3).

5.1.1. В течение пяти дней со дня истечения срока, предусмотренного подпунктом 5.1 настоящего пункта, направить победителю аукциона или единственному принявшему участие в аукционе участнику, или заявителю, признанному единственным участником аукциона, подписанный проект договора на размещение нестационарного торгового объекта.

По результатам проведения аукциона договор на размещение нестационарного торгового объекта заключается в электронной форме на электронной площадке и подписывается усиленной квалифицированной электронной подписью сторон такого договора.

5.1.2. Засчитать задаток, внесенный лицом, признанным победителем аукциона, а также задаток, внесенный лицом - единственным принявшим участие в аукционе участником, в оплату по договору на размещение нестационарного торгового объекта.

5.1.3. Задатки, внесенные указанными лицами, не заключившими в установленном порядке договор на размещение нестационарного торгового

объекта вследствие уклонения от заключения указанного договора, не возвращаются.

5.1.4. В случае если договор на размещение нестационарного торгового объекта в течение 10 рабочих дней со дня направления победителю аукциона проекта указанного договора не был им подписан, в течение 5 рабочих дней со дня истечения срока подписания договора победителем аукциона направить подписанный проект договора иному участнику аукциона, который сделал предпоследнее предложение о размере платы по договору на размещение НТО в соответствии с размером платы, предложенным таким участником аукциона.

5.1.5. В случае если в течение 10 рабочих дней со дня направления проекта договора на размещение нестационарного торгового объекта участнику аукциона, который сделал предпоследнее предложение о размере платы по договору на размещение нестационарного торгового объекта, этот участник не подписал указанный договор, управление потребительского рынка вправе принять решение о проведении повторного аукциона.

5.1.6. В случае если за один рабочий день до даты окончания приема заявок на участие в аукционе не поступило ни одной заявки, управление потребительского рынка вправе принять решение о продлении срока подачи заявок.

6. Размещение нестационарных торговых объектов на набережной Автозаводского района города Тольятти осуществляется на основании эскизного проекта, разрабатываемого в соответствии с Правилами благоустройства территории городского округа Тольятти, утвержденными решением Думы городского округа Тольятти от 04.07.2018 № 1789, с учетом Приложения № 1 к Требованиям, предъявляемым к внешнему виду и техническому состоянию нестационарных торговых объектов, размещаемых на территории городского округа Тольятти, утвержденных постановлением администрации городского округа Тольятти от 10.10.2025 № 1924-п/1 (Приложение 4).

7. Организационному управлению администрации городского округа Тольятти (Власов В.А.) разместить настоящее постановление на Официальном портале в течение 5 рабочих дней со дня подписания настоящего постановления.

Глава городского округа



И.Г.Сухих

Сведения о местах для размещения нестационарных торговых объектов

№ лота	№ в Схеме размещения НТО	Адрес или адресное обозначение места расположения НТО	Координаты характерных точек границ места размещения НТО	Номер кадастрового квартала, на территории которого расположен НТО	Площадь земельного участка или места расположения НТО, кв.м	Тип НТО	Вид НТО	Специализация НТО	Срок расположения НТО	Начальный размер платы по договору на размещение НТО, руб.	Размер задатка 100% от начального размера платы по договору на размещение НТО, руб.	Шаг аукциона 3% от начального размера платы по договору на размещение НТО, руб.
1А	1688	Самарская область, г. Тольятти, Автозаводский район, Набережная Автозаводского района городского округа Тольятти, место № 2	МСК-63 421102,09 1314779,40 421104,56 1314781,10 421102,87 1314783,58 421100,40 1314781,88	63:09:0105020	9	киоск	несезонный	продовольственная	5 лет	26 500,00	26 500,00	795,00
2А	1689	Самарская область, г. Тольятти, Автозаводский район, Набережная Автозаводского района городского округа Тольятти, место № 3	МСК-63 421082,56 1314746,26 421085,36 1314748,18 421080,38 1314755,43 421077,57 1314753,51	63:09:0105020	30	павильон	несезонный	продовольственная	5 лет	88 500,00	88 500,00	2 655,00
3А	1691	Самарская область, г. Тольятти, Автозаводский район, Набережная Автозаводского района городского округа Тольятти, место № 5	МСК-63 421007,18 1314856,88 421010,48 1314859,14 421008,21 1314862,44 421004,92 1314860,18	63:09:0105020	16	киоск	несезонный	продовольственная	5 лет	47 200,00	47 200,00	1 416,00
4А	1692	Самарская область, г. Тольятти, Автозаводский район, Набережная Автозаводского района городского округа Тольятти, место № 6	МСК-63 420957,99 1314929,74 420960,79 1314931,67 420955,81 1314938,92 420953,00 1314936,99	63:09:0105020	30	павильон	несезонный	продовольственная	5 лет	88 500,00	88 500,00	2 655,00

Вид

5А	1696	Самарская область, г. Тольятти, Автозаводский район, Набережная Автозаводского района городского округа Тольятти, место № 10	МСК-63 421073,55 1314823,23 421071,88 1314825,73 421069,39 1314824,06 421071,05 1314821,56	63:09:0105020	9	объект мобильной торговли	сезонный	продовольственная	01.06.2026 - 31.10.2026	15 800,00	15 800,00	474,00
6А	1697	Самарская область, г. Тольятти, Автозаводский район, Набережная Автозаводского района городского округа Тольятти, место № 11	МСК-63 421206,91 1314679,65 421205,23 1314682,13 421202,74 1314680,45 421204,43 1314677,97	63:09:0105020	9	объект мобильной торговли	сезонный	продовольственная	01.06.2026 - 31.10.2026	15 800,00	15 800,00	474,00

Handwritten signature

ПРОЕКТ

Договор №
на размещение сезонного нестационарного торгового объекта на землях или
земельных участках, находящихся в государственной или
муниципальной собственности

г. Тольятти

« _____ » _____ 2026

Администрация городского округа Тольятти, именуемая в дальнейшем Сторона-1,
в лице _____, действующего на основании доверенности от _____
№ _____, с _____ одной стороны
и _____

(для юридических лиц: наименование без сокращения, ОГРН, ИНН; для индивидуальных предпринимателей,
физических лиц, применяющих специальный налоговый режим: фамилия, имя и отчество (при наличии), дата
рождения, реквизиты документа, удостоверяющего личность, ИНН),

именуемый в дальнейшем Сторона-2, в соответствии со схемой размещения
нестационарных торговых объектов, утвержденной постановлением администрации
городского округа Тольятти от 15.08.2023 № 2512-п/1 «Об утверждении схемы
размещения нестационарных торговых объектов на территории городского округа
Тольятти», заключили настоящий Договор о нижеследующем.

1. Предмет договора

1.1. Сторона 1 предоставляет, а Сторона 2 получает право пользования местом для
размещения сезонного нестационарного торгового объекта (далее - НТО), имеющим
следующее описание:

- местоположение: (указывается кадастровый номер земельного участка (если
имеется) или координаты точек поворота границ земельного участка в соответствии
с приложением к настоящему Договору);

- площадь под НТО: _____ кв.м;

- местонахождение: _____. Картографическая
схема является неотъемлемой частью договора.

1.2. Сторона 1 подтверждает отсутствие прав третьих лиц в отношении указанного
в пункте 1.1 настоящего Договора места размещения НТО.

1.3. НТО, размещение которого осуществляется в соответствии с настоящим
Договором, является «сезонным» и имеет следующую специализацию:
_____.

2. Срок действия договора

2.1. Настоящий Договор заключается сроком на _____ (указывается количество
цифрами и прописью) месяцев в случае заключения Договора на 1 или более полных
месяцев или указывается число (цифрами и прописью) дней в случае заключения
Договора на срок, не являющийся кратным определенному числу месяцев)
с _____ г. по _____ г.

3. Плата за размещение НТО

3.1. Размер платы за размещение НТО составляет _____ (_____) рублей _____ копеек за все время действия настоящего Договора.

В соответствии с подпунктом 17 пункта 2 статьи 149 Налогового кодекса Российской Федерации операции по предоставлению организациям и физическим лицам прав не подлежат налогообложению налогом на добавленную стоимость.

3.2. Внесенный Стороной 2 задаток в размере _____ (_____) рублей _____ копеек засчитывается в счет платы за размещение НТО, указанной в пункте 3.1 настоящего Договора.

3.3. Плата за размещение НТО вносится Стороной 2 за весь срок действия настоящего Договора не позднее чем за пять дней до истечения срока действия настоящего Договора.

3.4. Плата за размещение НТО по настоящему Договору подлежит перечислению Стороной 2 на следующий счет: _____ (указываются наименование получателя и реквизиты бюджетного счета).

В назначении платежа Сторона 2 указывает слова «Плата за размещение нестационарного торгового объекта в соответствии с договором на размещение нестационарного торгового объекта от _____ № _____».

3.5. Неиспользование Стороной 2 места размещения НТО в соответствии с настоящим Договором по причинам, не связанным с неисполнением настоящего Договора Стороной 1, не может служить основанием невнесения платы за размещение НТО.

3.6. В случае возникновения оснований для применения положений об ответственности Стороны 2, предусмотренных разделом 6 настоящего Договора, применяются правила о погашении требований по денежному обязательству, предусмотренные статьей 319 Гражданского кодекса Российской Федерации.

4. Права и обязанности Сторон

4.1. Сторона 1 обязуется:

4.1.1. Выполнять в полном объеме все условия настоящего Договора.

4.1.2. Не вмешиваться в хозяйственную деятельность Стороны 2, если деятельность не противоречит условиям настоящего Договора и действующему законодательству.

4.2. Сторона 1 имеет право:

4.2.1. Досрочно расторгнуть настоящий Договор в случаях, предусмотренных действующим законодательством и настоящим Договором.

4.2.2. На беспрепятственный доступ к месту размещения НТО с целью его осмотра на предмет соблюдения условий настоящего Договора, требований нормативных правовых актов.

4.2.3. Направлять в органы, осуществляющие государственный земельный надзор и муниципальный земельный контроль, информацию о деятельности, осуществляемой Стороной 2 с нарушением земельного законодательства либо условий, установленных настоящим Договором.

4.2.4. Требовать от Стороны 2, в том числе в судебном порядке, выполнения условий настоящего Договора.

4.2.5. Осуществлять иные права, предусмотренные законодательством и настоящим Договором.

4.3. Сторона 2 обязуется:

4.3.1. Выполнять в полном объеме все условия настоящего Договора.

4.3.2. Обеспечить использование места размещения НТО в течение установленного настоящим Договором срока в соответствии со специализацией НТО, установленной пунктом 1.3 настоящего Договора.

До момента размещения НТО Сторона 2 обязуется согласовать с департаментом градостроительной деятельности администрации городского округа Тольятти эскизный проект в порядке и на условиях, установленных Правилами благоустройства территории городского округа Тольятти, действующими на дату размещения НТО.

4.3.3. Своевременно вносить плату за размещение НТО.

4.3.4. Не допускать действий, приводящих к ухудшению экологической обстановки на используемой территории, а также к загрязнению территории.

4.3.5. В случае прекращения действия настоящего Договора по требованию Стороны 1 освободить используемый земельный участок от принадлежащего Стороне 2 имущества в трехдневный срок со дня прекращения настоящего Договора; после демонтажа нестационарного торгового объекта привести место для размещения нестационарного торгового объекта в состояние, пригодное для дальнейшего использования (восстановить асфальтовое или иное покрытие, грунт, находящиеся вокруг (рядом) земельного участка, восстановить благоустройство территории в зоне нахождения нестационарного торгового объекта).

4.3.6. Обеспечивать Стороне 1, а также органам, осуществляющим государственный земельный надзор и муниципальный земельный контроль, свободный доступ к месту размещения НТО.

4.3.7. Выполнять в соответствии с требованиями соответствующих организаций условия эксплуатации подземных и наземных коммуникаций, сооружений, дорог, проездов, не препятствовать их ремонту и обслуживанию и при необходимости освободить место размещения НТО от принадлежащего Стороне 2 имущества на время проведения ремонтных работ. Сторона 2 вправе письменно требовать от Стороны 1 соразмерного снижения размера платы за использование НТО в течение периода осуществления указанных ремонтных работ в случае, если проведение таких работ приводит к невозможности использования НТО, а в случае необходимости демонтажа НТО также в пятнадцатидневный период, необходимый для демонтажа и последующего монтажа НТО. Проведение работ по вынужденному демонтажу и монтажу НТО учитывается в целях снижения размера платы за использование НТО по письменному требованию Стороны 2 на величину, не превышающую размер платы за размещение НТО за 1 месяц, установленный в соответствии с условиями настоящего Договора. Предусмотренные настоящим пунктом письменные требования Стороны 2 обязательны к рассмотрению Стороной 1 в течение пятнадцатидневного срока со дня их получения.

4.3.8. В случае изменения адреса либо иных реквизитов в однодневный срок направлять в адрес Стороны 1 письменное уведомление об этом.

4.3.9. Не нарушать права других землепользователей.

4.3.10. Соблюдать при размещении НТО требования экологических, санитарно-гигиенических, противопожарных и иных правил и нормативов.

4.3.11. Не передавать свои права и обязанности по настоящему Договору третьим лицам, не вносить в залог и в уставный капитал юридических лиц право использования места размещения НТО, не допускать осуществление третьими лицами торговой и иной деятельности с использованием объекта.

4.3.12. Представлять по требованию Стороны 1 копии платежных документов, подтверждающих перечисление платы за размещение НТО.

4.3.13. Обеспечить выполнение требований действующих Правил благоустройства территории городского округа Тольятти (далее – Правила), в том числе:

1) размещать НТО в строгом соответствии эскизному проекту, согласованному с департаментом градостроительной деятельности администрации городского округа Тольятти с соблюдением требований к отделочным материалам сооружений, архитектурно-художественным требованиям городского дизайна и освещения, условиям долговременной эксплуатации, остеклению витрин, требований к материалам, применяемым для изготовления и отделки сооружений;

2) поддерживать в исправном состоянии размещенное на фасаде электроосвещение и включение его с наступлением темноты;

3) очищать поверхности фасадов (элементов фасадов), в том числе от надписей, рисунков (граффити), объявлений, плакатов и иной информационно-печатной продукции не позднее двух суток с момента их выявления;

4) поддерживать внешний вид фасадов объектов в соответствии с проектной документацией, экологическими, санитарными, противопожарными и иными действующими нормативами и правилами;

5) осуществлять уборку (поддержание в чистоте) прилегающей территории собственными силами либо путем заключения договора о санитарном содержании территории, восстанавливать элементы благоустройства в случае их повреждения;

6) не изменять функциональное назначение НТО;

7) организовать вывоз мусора и иных отходов, образовавшихся в результате использования НТО, обеспечить установку урн, с заключением договора на оказание услуг по обращению с твердыми коммунальными отходами не позднее одного дня с момента размещения НТО;

8) не осуществлять торговую деятельность (оказание услуг) за пределами сезонного НТО.

4.3.14. Принимать корреспонденцию от Стороны 1 по адресу, указанному в пункте 10 настоящего Договора.

5. Ответственность Стороны 1

За неисполнение обязательств, предусмотренных настоящим Договором, Сторона 1 несет ответственность в соответствии с законодательством.

6. Ответственность Стороны 2

6.1. В случае невнесения Стороной 2 платежей в сроки, установленные настоящим Договором, начисляются пени в размере 0,06% от суммы неуплаты за каждый день просрочки платежа.

6.2. В случае невыполнения Стороной 2 обязанностей, предусмотренных пунктами 1.1, 1.3, абз. 2 п. 4.3.2, 4.3.4 - 4.3.7, 4.3.13 настоящего Договора, Сторона 2 обязана уплатить Стороне 1 штраф в размере 30% от платы за размещение НТО.

6.3. Уплата неустойки (пени, штраф), установленной настоящим Договором, не освобождает Сторону 2 от исполнения своих обязательств или устранения нарушений условий настоящего Договора, а также от возмещения убытков, причиненных неисполнением или ненадлежащим исполнением обязательств, предусмотренных настоящим Договором.

6.4. За действия (бездействие) третьих лиц в месте размещения НТО ответственность несет Сторона 2.

Действия (бездействие) третьих лиц в месте размещения НТО, действующих (бездействующих) как по поручению (соглашению) Стороны 2 (со Стороной 2), так и без такового, считаются действиями (бездействием) самой Стороны 2.

7. Изменение, расторжение, прекращение договора

7.1. Изменение условий настоящего Договора, его расторжение и прекращение допускаются в порядке, установленном законодательством и настоящим Договором.

Условия договора в части места размещения НТО, сезонности, специализации НТО, срока действия Договора, размера платы, изменению в течение срока действия договора не подлежат, за исключением случаев, предусмотренных пунктом 4.3.7 настоящего Договора.

Предложения об изменении условий договора рассматриваются Сторонами в месячный срок и оформляются дополнительным соглашением.

7.2. В соответствии со статьей 450.1 Гражданского кодекса Российской Федерации Сторона 1 имеет право досрочно в одностороннем порядке отказаться от исполнения настоящего Договора в случае:

1) при однократном выявлении нарушений Стороной 2 пп. 1.1, 1.3, абз. 2 п. 4.3.2 настоящего Договора;

2) при однократном выявлении нарушений Стороной 2 следующих пунктов Договора: п. 4.3.7, п. 4.3.11, пп. 1 п. 4.3.13 при размещении НТО;

3) в случае повторного выявления нарушений Стороной 2 пп. 2-5,7 п. 4.3.13 настоящего Договора;

4) прекращения Стороной 2, являющейся индивидуальным предпринимателем, деятельности в качестве индивидуального предпринимателя. Датой прекращения деятельности физического лица в качестве индивидуального предпринимателя является дата внесения регистрирующим органом соответствующей записи в Единый государственный реестр индивидуальных предпринимателей.

Договор не подлежит прекращению по основанию, предусмотренному настоящим подпунктом, в случае, если у Стороны 2 на момент прекращения деятельности в качестве индивидуального предпринимателя сохранился статус физического лица, применяющего специальный налоговый режим¹.

5) прекращение Стороной 2, являющейся физическим лицом, применяющим специальный налоговый режим, деятельности в качестве физического лица, применяющего специальный налоговый режим. Датой прекращения деятельности в качестве физического лица, применяющего специальный налоговый режим, является дата снятия налоговым органом физического лица с учета в качестве плательщика налога на профессиональный доход в установленном законом порядке.

Договор не подлежит прекращению по основанию, предусмотренному настоящим подпунктом, в случае, если у Стороны 2 на момент прекращения деятельности в качестве физического лица, применяющего специальный налоговый режим, сохранился статус индивидуального предпринимателя².

7.3. При отказе Стороны 1 от исполнения настоящего Договора по одному из оснований, указанных в п. 7.2 настоящего Договора, настоящий Договор считается расторгнутым и прекращенным по истечении десяти дней со дня получения письменного уведомления Стороной 2 о таком отказе.

¹ Исключается при заключении договора на размещение нестационарного торгового объекта с юридическим лицом.

² Исключается при заключении договора на размещение нестационарного торгового объекта с юридическим лицом.

Уведомление об отказе от настоящего Договора направляется Стороной 1 по адресу, указанному Стороной 2 в пункте 10 настоящего Договора.

Уведомление считается доставленным и в тех случаях, если оно поступило лицу, которому оно направлено (адресату), но по обстоятельствам, зависящим от него, не было ему вручено или адресат не ознакомился с ним.

8. Вступление договора в силу

8.1. Настоящий Договор вступает в силу со дня его подписания обеими Сторонами.

8.2. Настоящий Договор составлен на 2 листах в двух экземплярах, имеющих равную юридическую силу.

9. Дополнительные условия договора

9.1. Реорганизация Стороны 1 и Стороны 2 не является основанием для прекращения настоящего Договора³.

9.2. Взаимоотношения Сторон, не урегулированные настоящим Договором, регламентируются законодательством Российской Федерации.

9.3. Споры, возникающие между Сторонами в процессе исполнения настоящего Договора, рассматриваются в порядке, предусмотренном законодательством Российской Федерации, в Арбитражном суде Самарской области и в судах общей юрисдикции.

10. Реквизиты Сторон

Сторона 1

Администрация городского округа
Тольятти
Управление потребительского
рынка администрации городского
округа Тольятти

Почтовый адрес: 445020, РФ,
г. Тольятти, ул. Белорусская, 33

Банковские реквизиты:

ИНН _____ КПП _____

р/с _____

в _____

БИК _____

к/с _____

Руководитель управления
потребительского рынка

подпись

М.П.

ФИО

Сторона 2

Почтовый адрес: _____

Банковские реквизиты:

ИНН _____ КПП _____

р/с _____

в _____

БИК _____

к/с _____

наименование должности

подпись

М.П.

ФИО

³ Слова «и Стороны 2» исключаются в случае заключения договора с индивидуальным предпринимателем, физическим лицом, применяющим специальный налоговый режим.

ПРОЕКТ

Договор на размещение несезонного нестационарного торгового объекта
на землях или земельных участках, находящихся в государственной или
муниципальной собственности

г. Тольятти

« _____ » _____ 2026

Администрация городского округа Тольятти, именуемая в дальнейшем
Сторона 1, в лице руководителя управления потребительского рынка
_____, действующего на основании доверенности
от _____ № _____, с одной стороны
и _____, именуемый в дальнейшем Сторона 2,
в соответствии со схемой размещения нестационарных торговых объектов,
утвержденной постановлением администрации городского округа Тольятти
от 15.08.2023 № 2512-п/1 «Об утверждении схемы размещения
нестационарных торговых объектов на территории городского округа
Тольятти», заключили настоящий Договор о нижеследующем.

1. Предмет договора

1.1. Сторона 1 предоставляет, а Сторона 2 получает право пользования
местом для размещения нестационарного торгового объекта (далее - НТО),
имеющим следующее описание:

- местоположение НТО:
- площадь под НТО: _____ кв.м;
- местонахождение: г. Тольятти, _____.

Картографическая схема является неотъемлемой частью договора.

1.2. Сторона 1 подтверждает отсутствие прав третьих лиц в отношении
указанного в пункте 1.1 настоящего Договора места размещения НТО.

1.3. НТО, размещение которого осуществляется в соответствии
с настоящим Договором, является «несезонным» и имеет следующую
специализацию: _____.

2. Срок действия договора

2.1. Настоящий Договор заключается сроком на 5 (пять) лет с даты
подписания настоящего Договора обеими Сторонами.

3. Плата за размещение НТО

3.1. Годовой размер платы за размещение НТО составляет _____ (_____) рублей _____ копеек в год.

В соответствии с подпунктом 17 пункта 2 статьи 149 Налогового кодекса Российской Федерации операции по предоставлению организациям и физическим лицам прав не подлежат налогообложению налогом на добавленную стоимость.

3.2. Плата за размещение НТО за второй и последующий годы определяется в следующем порядке.

Годовой размер платы по настоящему Договору определяется путем умножения предусмотренной пунктом 3.1 настоящего Договора суммы на коэффициент инфляции расчетного года, определяемый исходя из максимального уровня инфляции (потребительских цен), устанавливаемого в рамках прогноза социально-экономического развития Самарской области. Коэффициент инфляции на расчетный год определяется как произведение соответствующих максимальных значений планируемых ежегодных показателей инфляции (индекс потребительских цен, декабрь к декабрю) по состоянию на 1 января очередного года, начиная с года утверждения государственной кадастровой оценки для соответствующей категории земель, по расчетный год.

3.3. Плата за размещение НТО вносится Стороной 2 равными частями от суммы, указанной в пункте 3.1 с учетом пункта 3.2 настоящего Договора, ежеквартально до десятого числа первого месяца текущего квартала. Первый платеж по настоящему Договору осуществляется Стороной 2 в течение десяти дней с момента заключения Договора независимо от фактического размещения НТО за период с момента заключения Договора до начала следующего квартала.

3.4. Плата за размещение НТО по настоящему Договору подлежит перечислению Стороной 2 на следующий счет: _____ (указываются наименование получателя и реквизиты бюджетного счета).

В назначении платежа Сторона 2 указывает слова «Плата за размещение нестационарного торгового объекта в соответствии с договором на размещение нестационарного торгового объекта от _____ № _____».

3.5. Неиспользование Стороной 2 места размещения НТО в соответствии с настоящим Договором по причинам, не связанным с неисполнением настоящего Договора Стороной 1, не может служить основанием невнесения платы за размещение НТО.

3.6. Денежные средства, перечисляемые Стороной 2 по настоящему Договору (вне зависимости от указания назначения платежа), в первую очередь засчитываются в счет погашения задолженности по плате за размещение НТО последовательно, начиная с погашения задолженности по обязательству, которое возникло раньше.



В случае возникновения оснований для применения положений об ответственности Стороны 2, предусмотренных разделом 6 настоящего Договора, применяются правила о погашении требований по денежному обязательству, предусмотренные статьей 319 Гражданского кодекса Российской Федерации.

4. Права и обязанности Сторон

4.1. Сторона 1 обязуется:

4.1.1. Выполнять в полном объеме все условия настоящего Договора.

4.1.2. Не вмешиваться в хозяйственную деятельность Стороны 2, если деятельность не противоречит условиям настоящего Договора и действующему законодательству.

4.2. Сторона 1 имеет право:

4.2.1. Досрочно расторгнуть настоящий Договор в случаях, предусмотренных действующим законодательством и настоящим Договором.

4.2.2. На беспрепятственный доступ к месту размещения НТО с целью его осмотра на предмет соблюдения условий настоящего Договора, требований нормативных правовых актов.

4.2.3. Направлять в органы, осуществляющие государственный земельный надзор и муниципальный земельный контроль, информацию о деятельности, осуществляемой Стороной 2 с нарушением земельного законодательства либо условий, установленных настоящим Договором.

4.2.4. Требовать от Стороны 2, в том числе в судебном порядке, выполнения условий настоящего Договора.

4.2.5. Осуществлять иные права, предусмотренные законодательством и настоящим Договором.

4.3. Сторона 2 обязуется:

4.3.1. Выполнять в полном объеме все условия настоящего Договора.

4.3.2. Обеспечить использование места размещения НТО в течение установленного настоящим Договором срока в соответствии со специализацией НТО, установленной пунктом 1.3 настоящего Договора.

В течение 15 (пятнадцати) дней с момента заключения договора Сторона 2 обязуется согласовать с департаментом градостроительной деятельности администрации г.о.Тольятти эскизный проект в порядке и на условиях, установленных Правилами благоустройства территории г.о.Тольятти, действующими на дату размещения НТО.

В течение 3-х месяцев с даты заключения Договора Сторона 2 обязуется привести внешний вид НТО в соответствие с согласованным в соответствии с абзацем 2 п.4.3.2 эскизным проектом.

4.3.3. Своевременно вносить плату за размещение НТО.

4.3.4. Не допускать действий, приводящих к ухудшению экологической обстановки на используемой территории, а также к загрязнению территории.

4.3.5. В случае прекращения действия настоящего Договора по требованию Стороны 1 освободить используемый земельный участок от принадлежащего Стороне 2 имущества в течение 15 календарных дней со дня прекращения настоящего Договора; после демонтажа нестационарного торгового объекта привести место для размещения нестационарного торгового объекта в состояние, пригодное для дальнейшего использования (восстановить асфальтовое или иное покрытие, грунт, находящиеся вокруг (рядом) земельного участка, восстановить благоустройство территории в зоне нахождения нестационарного торгового объекта).

4.3.6. Обеспечивать Стороне 1, а также органам, осуществляющим государственный земельный надзор и муниципальный земельный контроль, свободный доступ к месту размещения НТО.

4.3.7. Выполнять в соответствии с требованиями соответствующих организаций условия эксплуатации подземных и наземных коммуникаций, сооружений, дорог, проездов, не препятствовать их ремонту и обслуживанию и при необходимости освободить место размещения НТО от принадлежащего Стороне 2 имущества на время проведения ремонтных работ. Сторона 2 вправе письменно требовать от Стороны 1 соразмерного снижения размера платы за использование НТО в течение периода осуществления указанных ремонтных работ в случае, если проведение таких работ приводит к невозможности использования НТО, а в случае необходимости демонтажа НТО также в пятнадцатидневный период, необходимый для демонтажа и последующего монтажа НТО. Проведение работ по вынужденному демонтажу и монтажу НТО учитывается в целях снижения размера платы за использование НТО по письменному требованию Стороны 2 на величину, не превышающую размер платы за размещение НТО за 1 месяц, установленный в соответствии с условиями настоящего Договора. Предусмотренные настоящим пунктом письменные требования Стороны 2 обязательны к рассмотрению Стороной 1 в течение пятнадцатидневного срока со дня их получения.

4.3.8. В случае изменения адреса либо иных реквизитов в однодневный срок направлять в адрес Стороны 1 письменное уведомление об этом.

4.3.9. Не нарушать права других землепользователей.

4.3.10. Соблюдать при размещении НТО требования экологических, санитарно-гигиенических, противопожарных и иных правил и нормативов.

4.3.11. Не передавать свои права и обязанности по настоящему Договору третьим лицам, не вносить в залог и в уставный капитал юридических лиц право использования места размещения НТО, не допускать осуществление третьими лицами торговой и иной деятельности с использованием объекта.

4.3.12. Представлять по требованию Стороны 1 копии платежных документов, подтверждающих перечисление платы за размещение НТО.

4.3.13. Обеспечить выполнение требований Правил благоустройства территории городского округа Тольятти (далее – Правила), в том числе:

1) размещать НТО в строгом соответствии эскизному проекту, согласованному с департаментом градостроительной деятельности администрации городского округа Тольятти с соблюдением требований к отделочным материалам сооружений, архитектурно-художественным требованиям городского дизайна и освещения, условиям долговременной эксплуатации, остеклению витрин, требований к материалам, применяемым для изготовления и отделки сооружений;

2) поддерживать в исправном состоянии размещенное на фасаде электроосвещение и включение его с наступлением темноты;

3) очищать поверхности фасадов (элементов фасадов), в том числе от надписей, рисунков (граффити), объявлений, плакатов и иной информационно-печатной продукции не позднее двух суток с момента их выявления;

4) поддерживать внешний вид фасадов объектов в соответствии с проектной документацией, экологическими, санитарными, противопожарными и иными действующими нормативами и правилами;

5) осуществлять уборку (поддержание в чистоте) прилегающей территории собственными силами либо путем заключения договора о санитарном содержании территории, восстанавливать элементы благоустройства в случае их повреждения;

6) не изменять функциональное назначение НТО;

7) организовать вывоз мусора и иных отходов, образовавшихся в результате использования НТО, обеспечить установку урн, с заключением договора на оказание услуг по обращению с твердыми коммунальными отходами не позднее одного дня с момента размещения НТО;

8) не осуществлять торговую деятельность (оказание услуг) за пределами несезонного НТО.

4.3.14. Принимать корреспонденцию от Стороны 1 по адресу, указанному в пункте 10 настоящего Договора.

5. Ответственность Стороны 1

За неисполнение обязательств, предусмотренных настоящим Договором, Сторона 1 несет ответственность в соответствии с законодательством.

6. Ответственность Стороны 2

6.1. В случае невнесения Стороной 2 платежей в сроки, установленные настоящим Договором, начисляются пени в размере 0,06% от суммы неуплаты за каждый день просрочки платежа.

6.2. В случае невыполнения Стороной 2 обязанностей, предусмотренных пунктами 1.1, 1.3, абз. 2, 3 п. 4.3.2, п. 4.3.5 - 4.3.7, 4.3.13 настоящего

Договора, Сторона 2 обязана уплатить Стороне 1 штраф в размере 30% от годовой платы за размещение НТО.

6.3. Уплата неустойки (пени, штраф), установленной настоящим Договором, не освобождает Сторону 2 от исполнения своих обязательств или устранения нарушений условий настоящего Договора, а также от возмещения убытков, причиненных неисполнением или ненадлежащим исполнением обязательств, предусмотренных настоящим Договором.

6.4. За действия (бездействие) третьих лиц в месте размещения НТО ответственность несет Сторона 2.

Действия (бездействие) третьих лиц в месте размещения НТО, действующих (бездействующих) как по поручению (соглашению) Стороны 2 (со Стороной 2), так и без такового, считаются действиями (бездействием) самой Стороны 2.

7. Изменение, расторжение, прекращение договора

7.1. Изменение условий настоящего Договора, его расторжение и прекращение допускаются в порядке, установленном законодательством и настоящим Договором.

Условия договора в части места размещения НТО, сезонности (несезонности), специализации НТО, срока действия Договора, размера платы, изменению в течение срока действия договора не подлежат, за исключением случаев, предусмотренных пунктом 4.3.7 настоящего Договора.

Предложения об изменении условий договора рассматриваются Сторонами в месячный срок и оформляются дополнительным соглашением.

7.2. В соответствии со статьей 450.1 Гражданского кодекса Российской Федерации Сторона 1 имеет право досрочно в одностороннем порядке отказаться от исполнения настоящего Договора в случае:

1) при однократном выявлении нарушений Стороной 2 пп. 1.1, 1.3, абз. 2,3 п. 4.3.2 настоящего Договора;

2) при однократном выявлении нарушений Стороной 2 следующих пунктов Договора: п. 4.3.7, п. 4.3.11, пп. 1 п. 4.3.13 при размещении НТО;

3) в случае повторного выявления нарушений Стороной 2 пп. 2-5,7 п. 4.3.13 настоящего Договора;

4) в случае неисполнения Стороной 2 обязанности по размещению НТО в течение трех месяцев с даты подписания настоящего Договора;

5) возникновения задолженности по внесению платы за размещение НТО, равной или превышающей трехмесячный размер платы за размещение НТО, а равно невнесения такой платы по истечении десяти дней со дня истечения соответствующих трех месяцев использования НТО. Расторжение настоящего Договора не освобождает Сторону 2 от необходимости погашения задолженности по плате за размещение НТО и выплаты неустойки;

6) повторного нарушения в течение двенадцати месяцев с даты выявления первого нарушения требований в области обеспечения санитарно-эпидемиологического благополучия населения, установленных законодательством Российской Федерации в сфере торговой деятельности, и иных предусмотренных законодательством Российской Федерации требований к осуществлению предпринимательской деятельности с использованием НТО;

7) в случае поступления информации (в течение одного календарного года) о нарушениях законодательства Российской Федерации после вступления в установленном порядке в законную силу решения уполномоченного органа и (или) суда о привлечении хозяйствующего субъекта к административной ответственности при условии неустранения административного нарушения, связанного с нарушением земельного законодательства Российской Федерации, с нарушением правил торговли и других требований, регламентирующих торговую деятельность и оказание услуг населению, правил благоустройства и санитарного содержания нестационарного торгового объекта, установленных действующим законодательством; в случае реализации в нестационарном торговом объекте товаров, реализация которых запрещена действующим законодательством Российской Федерации, в том числе с нарушением требований к розничной продаже алкогольной продукции, утвержденных Федеральным законом «О государственном регулировании производства и оборота этилового спирта, алкогольной и спиртосодержащей продукции и об ограничении потребления (распития) алкогольной продукции», с нарушением законодательства о запрете курения табака на отдельных территориях, в помещениях и на объектах, предусмотренных Федеральным законом «Об охране здоровья граждан от воздействий окружающего табачного дыма и последствий потребления табака»;

8) прекращения Стороной 2, являющейся индивидуальным предпринимателем, деятельности в качестве индивидуального предпринимателя. Датой прекращения деятельности физического лица в качестве индивидуального предпринимателя является дата внесения регистрирующим органом соответствующей записи в Единый государственный реестр индивидуальных предпринимателей.

Договор не подлежит прекращению по основанию, предусмотренному настоящим подпунктом, в случае, если у Стороны 2 на момент прекращения деятельности в качестве индивидуального предпринимателя сохранился статус физического лица, применяющего специальный налоговый режим¹.

9) прекращение Стороной 2, являющейся физическим лицом, применяющим специальный налоговый режим, деятельности в качестве физического лица, применяющего специальный налоговый режим. Датой прекращения деятельности в качестве физического лица, применяющего специальный налоговый режим, является дата снятия налоговым органом физического лица с учета в качестве плательщика налога на профессиональный доход в установленном законом порядке.

Договор не подлежит прекращению по основанию, предусмотренному настоящим подпунктом, в случае, если у Стороны 2 на момент прекращения деятельности в качестве физического лица, применяющего специальный налоговый режим, сохранился статус индивидуального предпринимателя².

7.3. При отказе Стороны 1 от исполнения настоящего Договора по одному из оснований, указанных в п. 7.2 настоящего Договора, настоящий Договор считается расторгнутым и прекращенным по истечении десяти дней со дня получения письменного уведомления Стороной 2 о таком отказе.

Уведомление об отказе от настоящего Договора направляется Стороной 1 по адресу, указанному Стороной 2 в пункте 10 настоящего Договора.

Уведомление считается доставленным и в тех случаях, если оно поступило лицу, которому оно направлено (адресату), но по обстоятельствам, зависящим от него, не было ему вручено или адресат не ознакомился с ним.

8. Вступление договора в силу

8.1. Настоящий Договор вступает в силу со дня его подписания обеими Сторонами.

8.2. Настоящий Договор составлен на 8 листах в двух экземплярах, имеющих равную юридическую силу.

9. Дополнительные условия договора

9.1. Реорганизация Стороны 1 и Стороны 2 не является основанием для прекращения настоящего Договора (исключается, в случае заключения договора с индивидуальным предпринимателем, физическим лицом, применяющим специальный налоговый режим).

9.2. Взаимоотношения Сторон, не урегулированные настоящим Договором, регламентируются законодательством Российской Федерации.

9.3. Споры, возникающие между Сторонами в процессе исполнения настоящего Договора, рассматриваются в порядке, предусмотренном законодательством Российской Федерации, в арбитражном суде Самарской области.

¹ исключается при заключении договора на размещение нестационарного торгового объекта с юридическим лицом.;

² исключается при заключении договора на размещение нестационарного торгового объекта с юридическим лицом.

10. Реквизиты Сторон

Сторона 1

Сторона 2

**Администрация городского округа
Тольятти
ИНН
КПП
Управление потребительского рынка
администрации городского округа
Тольятти**
Почтовый адрес:
Банковские реквизиты:

Почтовый адрес:
Банковские реквизиты:

**Руководитель управления
потребительского рынка**

наименование должности

подпись

ФИО

М.П.

подпись

ФИО

М.П.



АДМИНИСТРАЦИЯ ГОРОДСКОГО ОКРУГА ТОЛЬЯТТИ

ПОСТАНОВЛЕНИЕ

10.10.2025 № 1924-п/1

г. Тольятти, Самарской области

Об утверждении
Требований, предъявляемых к внешнему виду
и техническому состоянию нестационарных
торговых объектов, размещаемых на территории
городского округа Тольятти

В соответствии с Федеральным законом от 06.10.2003 №131-ФЗ «Об общих принципах организации местного самоуправления в Российской Федерации», Федеральным законом от 28.12.2009 № 381-ФЗ «Об основах государственного регулирования торговой деятельности в Российской Федерации», Приказом министерства промышленности и торговли Самарской области от 29.05.2023 № 49-п «Об утверждении Порядка разработки и утверждения схемы размещения нестационарных торговых объектов на территории Самарской области и о признании утратившими силу некоторых приказов министерства промышленности и торговли Самарской области», Правилами благоустройства территории городского округа Тольятти, утвержденными решением Думы городского округа Тольятти от 04.07.2018 № 1789, в целях установления единых требований к внешнему виду и архитектурному решению нестационарных торговых объектов

и обеспечения формирования единого облика территории городского округа Тольятти, руководствуясь Уставом городского округа Тольятти, администрация городского округа Тольятти ПОСТАНОВЛЯЕТ:

1. Утвердить Требования, предъявляемые к внешнему виду и техническому состоянию нестационарных торговых объектов, размещаемых на территории городского округа Тольятти (Приложение).

2. Организационному управлению администрации городского округа Тольятти опубликовать настоящее постановление в газете «Городские ведомости».

3. Настоящее постановление вступает в силу после дня его официального опубликования, но не ранее 01.03.2026 года.

4. Контроль за исполнением настоящего постановления возложить на заместителя главы городского округа по имуществу и градостроительству.

Глава городского округа



И.Г.Сухих

Приложение
к постановлению администрации
городского округа Тольятти
от 10.10.2025 № 1924-п/г

**Требования, предъявляемые к внешнему виду и техническому состоянию
нестационарных торговых объектов, размещаемых на территории городского
округа Тольятти**

1. Общие положения

1.1. Требования к внешнему виду и техническому состоянию нестационарных торговых объектов (далее - НТО), размещаемых на территории городского округа Тольятти (далее – Требования), разработаны в целях установления единых требований к внешнему виду и техническому состоянию нестационарных торговых объектов и обеспечения формирования единого облика городского округа Тольятти.

1.2. К НТО относятся типы объектов, указанные в приказе министерства промышленности и торговли Самарской области от 29.05.2023 № 49-п «Об утверждении Порядка разработки и утверждения схемы размещения нестационарных торговых объектов на территории Самарской области и о признании утратившими силу некоторых приказов министерства промышленности и торговли Самарской области».

1.3. Размещение (изменение внешнего архитектурного облика) НТО осуществляется на основании согласованного с департаментом градостроительной деятельности администрации городского округа Тольятти эскизного проекта, разработанного в соответствии с Правилами благоустройства территории городского округа Тольятти, утвержденными решением Думы городского округа Тольятти от 04.07.2018 № 1789.

1.4. Настоящие Требования применяются к внешнему виду и техническому состоянию НТО, подлежащих размещению на территории городского округа Тольятти.

Дополнительные требования к внешнему виду НТО, размещаемых на территории городского округа Тольятти, установлены разделом 3 настоящих Требований.

**2. Требования к внешнему виду и техническому состоянию НТО,
размещаемых на территории городского округа Тольятти**

2.1. Внешний вид и техническое состояние НТО должны отвечать настоящим Требованиям. Для изготовления (модернизации) НТО и их отделки применяются сертифицированные (в т.ч. в части пожарной безопасности) материалы, имеющие



качественную и прочную окраску, отделку и не изменяющие своих эстетических и эксплуатационных качеств.

В случае объединения киосков и павильонов в торговые галереи такие НГО изготавливаются из идентичных конструктивных материалов и имеют единый внешний вид, с учетом настоящих Требований.

Конструктивное решение входной группы (групп) НГО, торгового зала должно соответствовать требованиям утвержденных норм и правил для обеспечения доступности зданий и сооружений для маломобильных групп населения.

2.2. Бахчевой развал.

Для размещения бахчевых развалов используются модульные конструкции, обеспечивающие доступ воздуха и защиту товара от повреждения, удобство хранения. Бахчевой развал возможно оборудовать прилавками в несколько уровней для хранения продукции. На полу укладывается временный настил.

2.3. Елочный базар.

Ограждения елочных базаров выполняются в стилистике новогоднего оформления из модульных деревянных элементов. Для изготовления деревянных ограждений используется предварительно подготовленная, высушенная, обработанная антипиренами и антисептиками древесина.

На елочном базаре предусматривается освещение, место продавца, оборудуется прилавок.

На ограждении не допускается размещение рекламы сторонней продукции.

2.4. Объект мобильной торговли.

Тележка для уличной торговли со встроенным оборудованием для решения широкого спектра задач (продажа мороженого, горячей выпечки, напитков и т.д.). размеры изделия: 2209x940x1000 мм (без тента), общие габариты с тентом: 2209x1650x2164 мм.

Габариты автомагазина зависят от модели транспортного средства. Глубина зоны обслуживания покупателей – 3 метра, ширина соответствует габаритам транспортного средства. На светопрозрачных конструкциях допускается размещение временного оформления (наклейки, покраска). Не допускается размещение рекламы сторонней продукции.

2.5. Торговый автомат.

Размеры торгового автомата варьируются в зависимости от модели автомата.

Конструкция автоматов должна быть прочной, устойчивой к температурным перепадам. Автоматы размещаются таким образом, чтобы они не закрывали фасады зданий и не мешали проходу пешеходов. На автоматах размещается инструкция по его использованию, указывается информация об операторе.

2.6. Мобильный пункт быстрого питания.

Габариты автокафе зависят от модели транспортного средства. Глубина зоны обслуживания покупателей – 3 метра, ширина соответствует габаритам транспортного средства. На светопрозрачных конструкциях допускается размещение временного

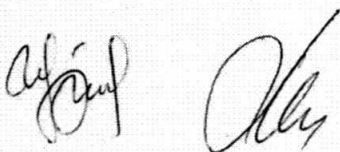

оформления (наклейки, покраска). Не допускается размещение рекламы сторонней продукции.

2.7. Сезонное (летнее) кафе при стационарном предприятии общественного питания (далее – сезонное (летнее) кафе).

Сезонные (летние) кафе проектируются, изготавливаются и устанавливаются в соответствии с требованиями безопасности, технических регламентов, строительных норм и правил, государственных стандартов, иными установленными нормативными правовыми актами Российской Федерации и законодательством Самарской области.

Зонты, используемые при обустройстве сезонного (летнего) кафе, могут быть как однокупольными, так и многокупольными с центральной опорой, не допускается использование шатров.

Высота декоративных ограждений, используемых при обустройстве сезонных (летних) кафе, не может быть менее 0,60 метра и превышать 0,90 метра. Конструкции декоративных ограждений, устраиваемых на асфальтобетонном покрытии (покрытии из тротуарной плитки), должны быть выполнены из жестких секций, скрепленных между собой элементами, обеспечивающими их устойчивость.

Технологические настилы устраиваются на поверхности, имеющей уклон более 3 процентов (включительно), для целей ее выравнивания, а также в целях изоляции элементов крепления и элементов оборудования, прокладки сетей электроснабжения в соответствии с требованиями пожарной безопасности, организации ливневого стока с поверхности тротуара, неудовлетворительного состояния покрытия территории в границах места размещения сезонного (летнего) кафе (разрушенное асфальтобетонное покрытие или покрытие тротуарной плиткой, наличие трещин, выбоин и иных повреждений), над грунтовыми поверхностями, травяным газоном.

3. Дополнительные требования к внешнему виду НГО, размещаемых на территории городского округа Тольятти

3.1. Требования к внешнему виду НГО, установленные настоящим разделом, применяются в отношении НГО, размещаемых на:

- 1) «набережной города Тольятти»;
- 2) «туристском центре города Тольятти».

3.2. Размещение НГО, предусмотренных подпунктом 1 пункта 3.1 настоящего Раздела, осуществляется на основании эскизного проекта, разрабатываемого в соответствии с Правилами благоустройства территории городского округа Тольятти, утвержденными решением Думы городского округа Тольятти от 04.07.2018 № 1789, с учетом Приложения № 1 к настоящим Требованиям.

Внешний вид павильонов, киосков вне зависимости от их специализации должен соответствовать киоску «Тип 1», «Тип 2» или павильону «Тип 3», предусмотренному Приложением № 1 к настоящим Требованиям.



Внешний вид павильонов, киосков вне зависимости от их специализации должен соответствовать киоску «Тип 1», «Тип 2» или павильону «Тип 3», предусмотренному Приложением № 1 к настоящим Требованиям.

Внешний вид других типов НТО, предусмотренных подпунктом 1 пункта 3.1 настоящего Раздела, должен соответствовать настоящим Требованиям с учетом их специализации.

3.3. Размещение НТО, предусмотренных подпунктом 2 пункта 3.1 настоящего Раздела, осуществляется на основании эскизного проекта, разрабатываемого в соответствии с Правилами благоустройства территории городского округа Тольятти, утвержденными решением Думы городского округа Тольятти от 04.07.2018 № 1789, с учетом Приложения № 2 к настоящим Требованиям.

Внешний вид павильонов, киосков вне зависимости от их специализации должен соответствовать киоску «малой площади», «большой площади» или павильону «малой площади», «средней площади», «большой площади», предусмотренных Приложением № 2 к настоящим Требованиям.

Внешний вид других типов НТО, предусмотренных подпунктом 2 пункта 3.1 настоящего Раздела, должен соответствовать настоящим Требованиям с учетом их специализации.

К Требованиям к внешнему виду и техническому состоянию нестационарных торговых объектов, размещаемых на территории городского округа Тольятти

МАТЕРИАЛЫ И ЦВЕТОВОЕ РЕШЕНИЕ

Несущий каркас выполнен из металла, огрунтованный и покрытый порошковой матовой краской **RAL 7043**

По окончании монтажа выполнить восстановление лакокрасочного покрытия в местах стыков и монтажных швов

Деревянные элементы из породы дерева лиственница, покрыты маслом для террас и садовой мебели, колерованное, **цвет Мачтовая сосна 5072**. Обшивка павильонов выполнена доской лиственницы Сорт А-Б.

Цветовое решение выдержано в натуральной природной гамме, сочетающейся с ландшафтом набережной

Металлические элементы

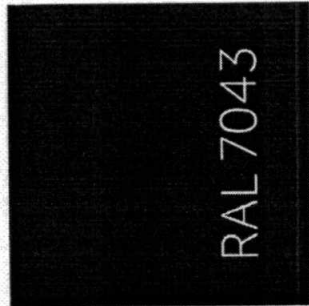

Деревянные элементы

масло для террас и садовой мебели, колерованное, цвет Мачтовая сосна 5072

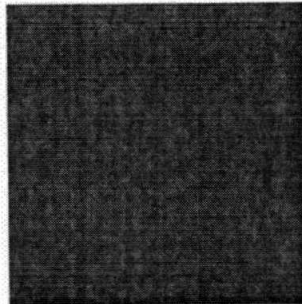

ОПИСАНИЕ КОНСТРУКЦИЙ. ТИП 1

Проектом предполагается дополнение существующей серии НТО и приведение уже установленных на территории НТО к единому гармоничному сочетанию и единым правилам размещения.

Тип 1. Киоск малой площади.

Габариты: 3000х3000х3600мм. Козырек выступает на главном фасаде объекта на 1200мм, на торцах и задней фасаде на 500 мм.

Без возможности обслуживания покупателей внутри помещения. На расстоянии 1,5-2 м рекомендовано размещение урны. Все кондиционеры и иные технические блоки размещены исключительно на заднем фасаде НТО

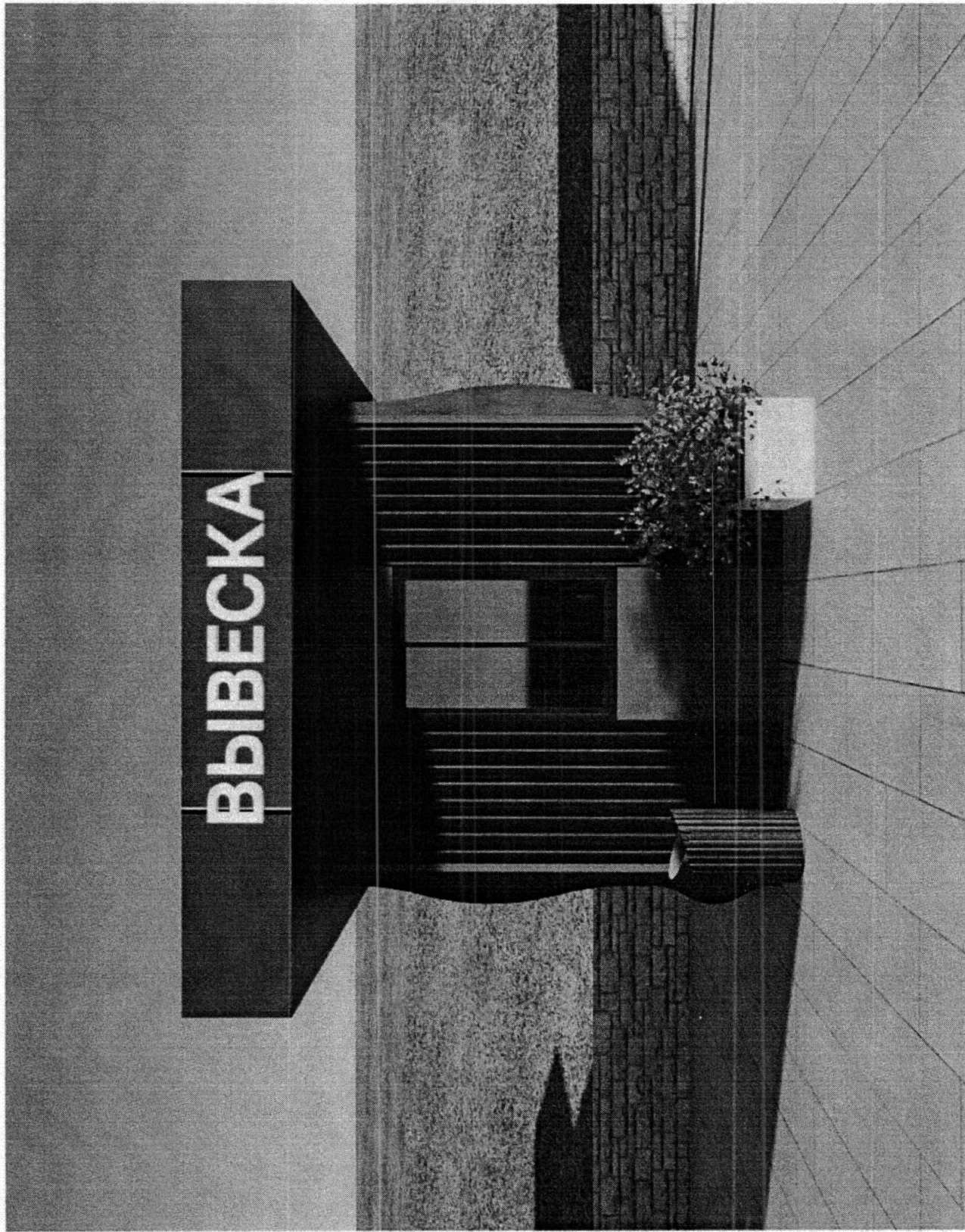

ОПИСАНИЕ КОНСТРУКЦИЙ. ТИП 1

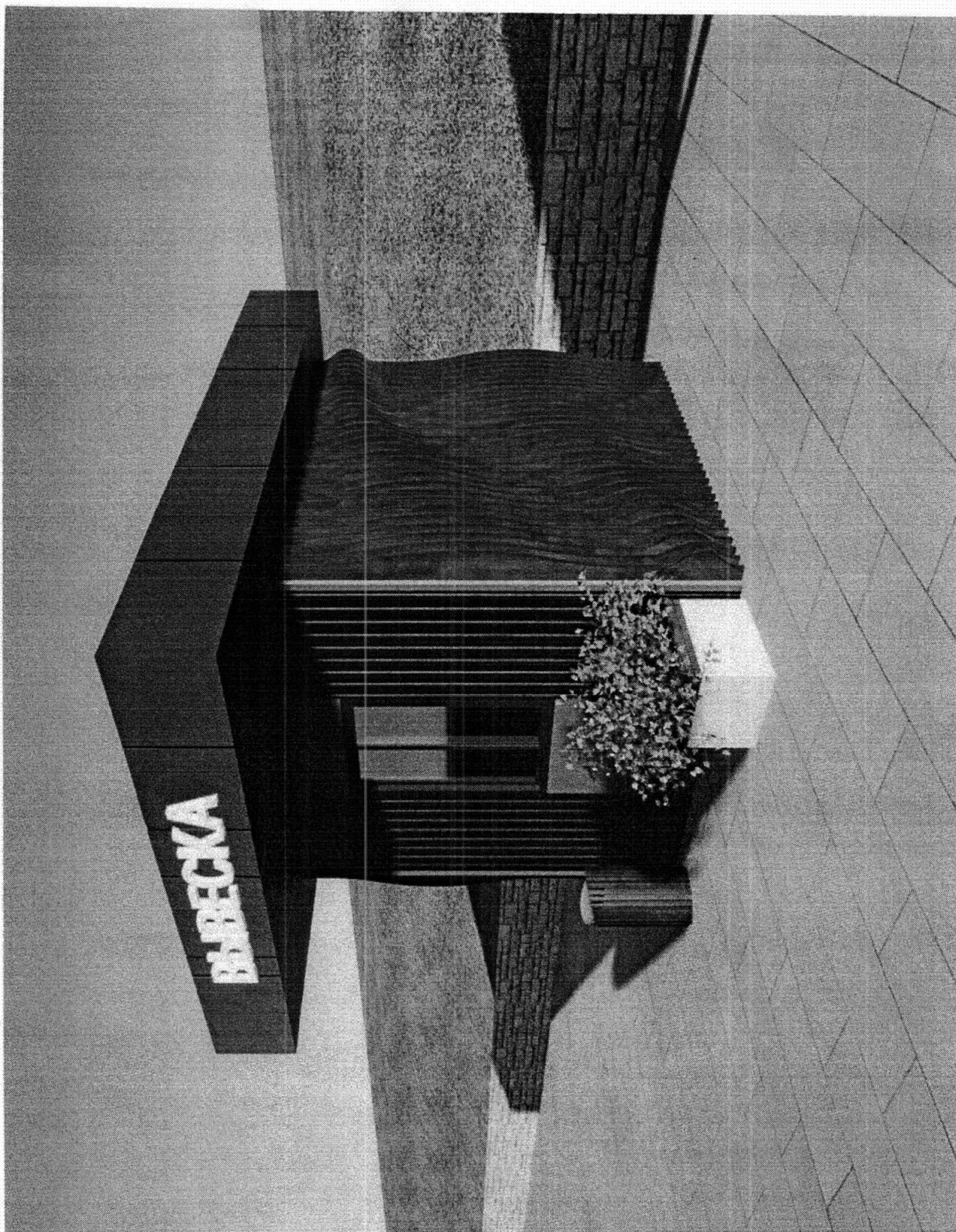

ОПИСАНИЕ КОНСТРУКЦИЙ. ТИП 2

Тип 2. Киоск средней площади.

Габариты: 4000х4000х3900мм.
Козырек выступает на главном фасаде объекта на 1200мм, на торцах и задней фасаде на 500 мм.

С возможностью обслуживания покупателей внутри помещения. На расстоянии 1,5-2 м рекомендовано размещение урны. Все кондиционеры и иные технические блоки размещены исключительно на заднем фасаде НТО

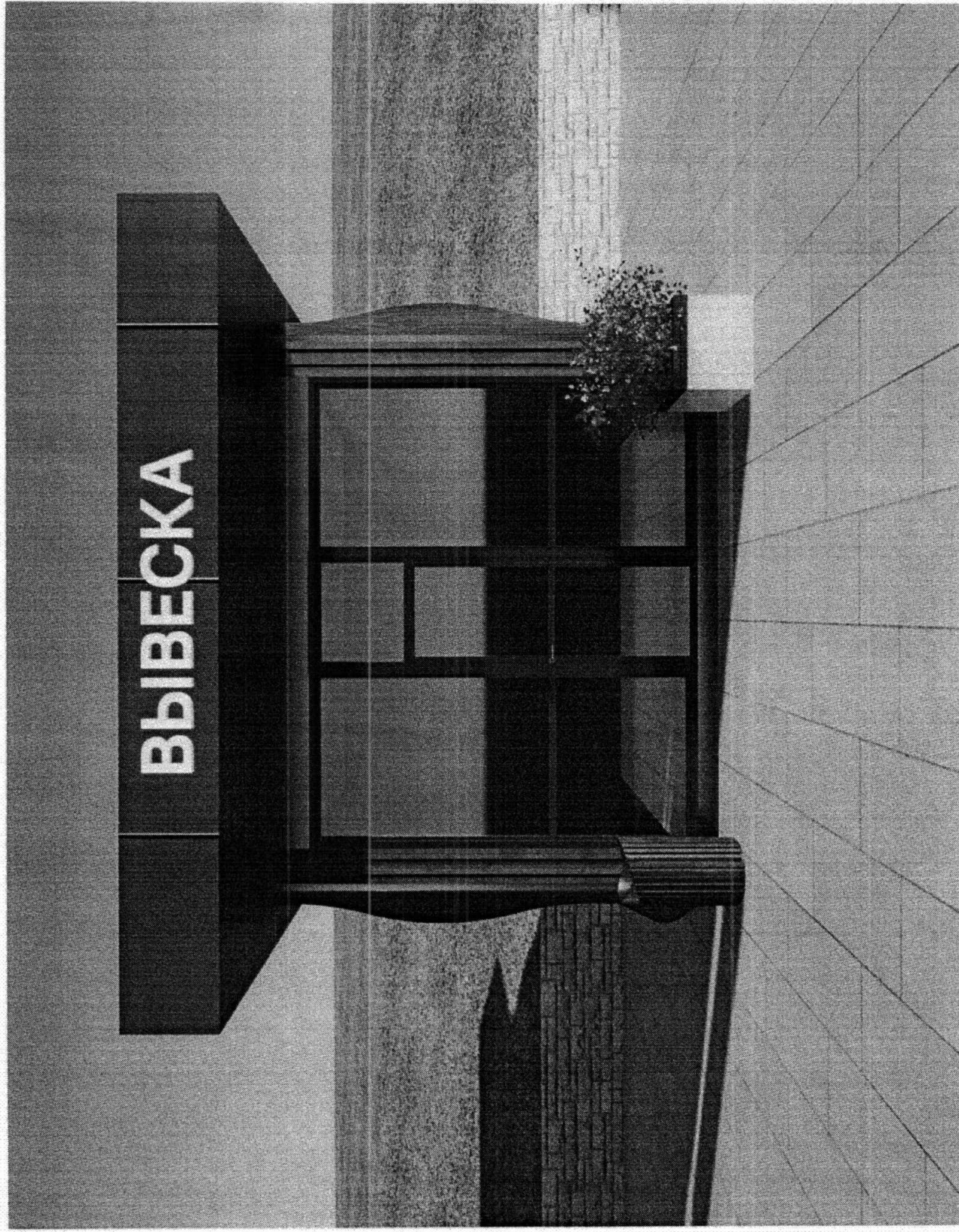

ОПИСАНИЕ КОНСТРУКЦИЙ. ТИП 2

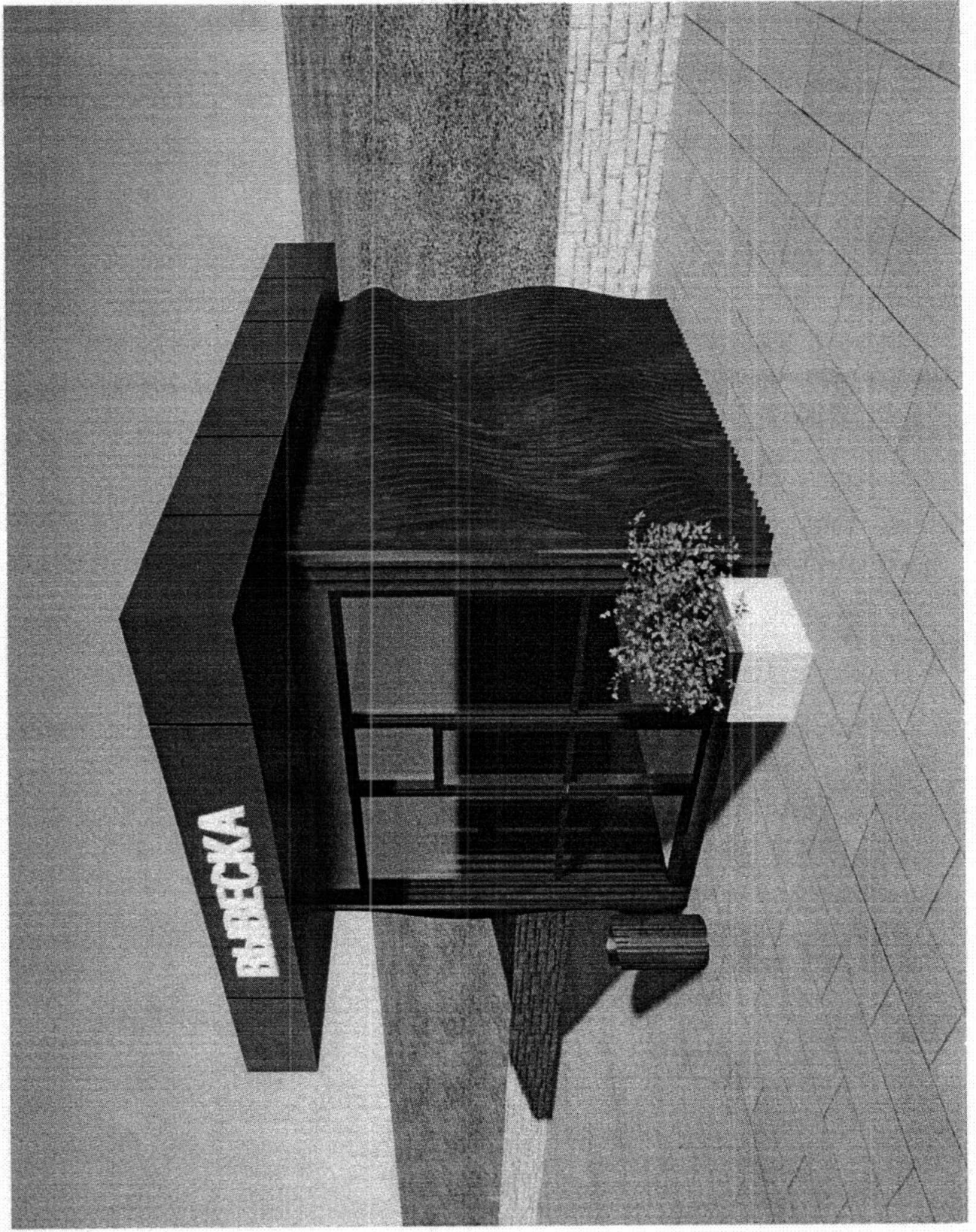

ОПИСАНИЕ КОНСТРУКЦИЙ. ТИП 3

Тип 3. Павильон средней площади.

Габариты: 8800х3400х3900мм. Козырек выступает на главном фасаде объекта на 1200мм., на торцах и задней фасаде на 500 мм.

С возможностью обслуживания покупателей внутри помещения. На расстоянии 1,5-2 м рекомендовано размещение урны. Все кондиционеры и иные технические блоки размещены исключительно на заднем фасаде НТО

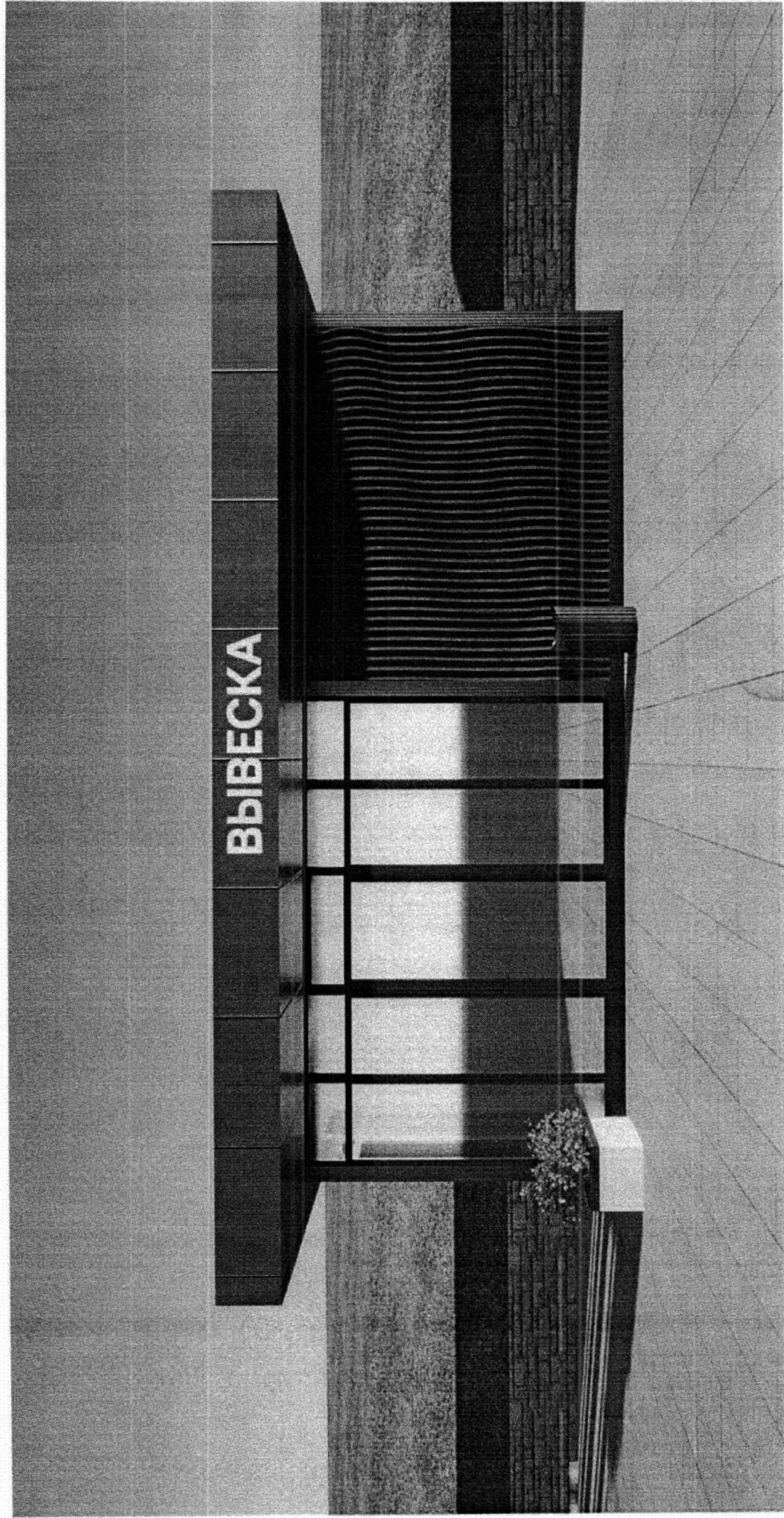

ОПИСАНИЕ КОНСТРУКЦИЙ. ТИП 3

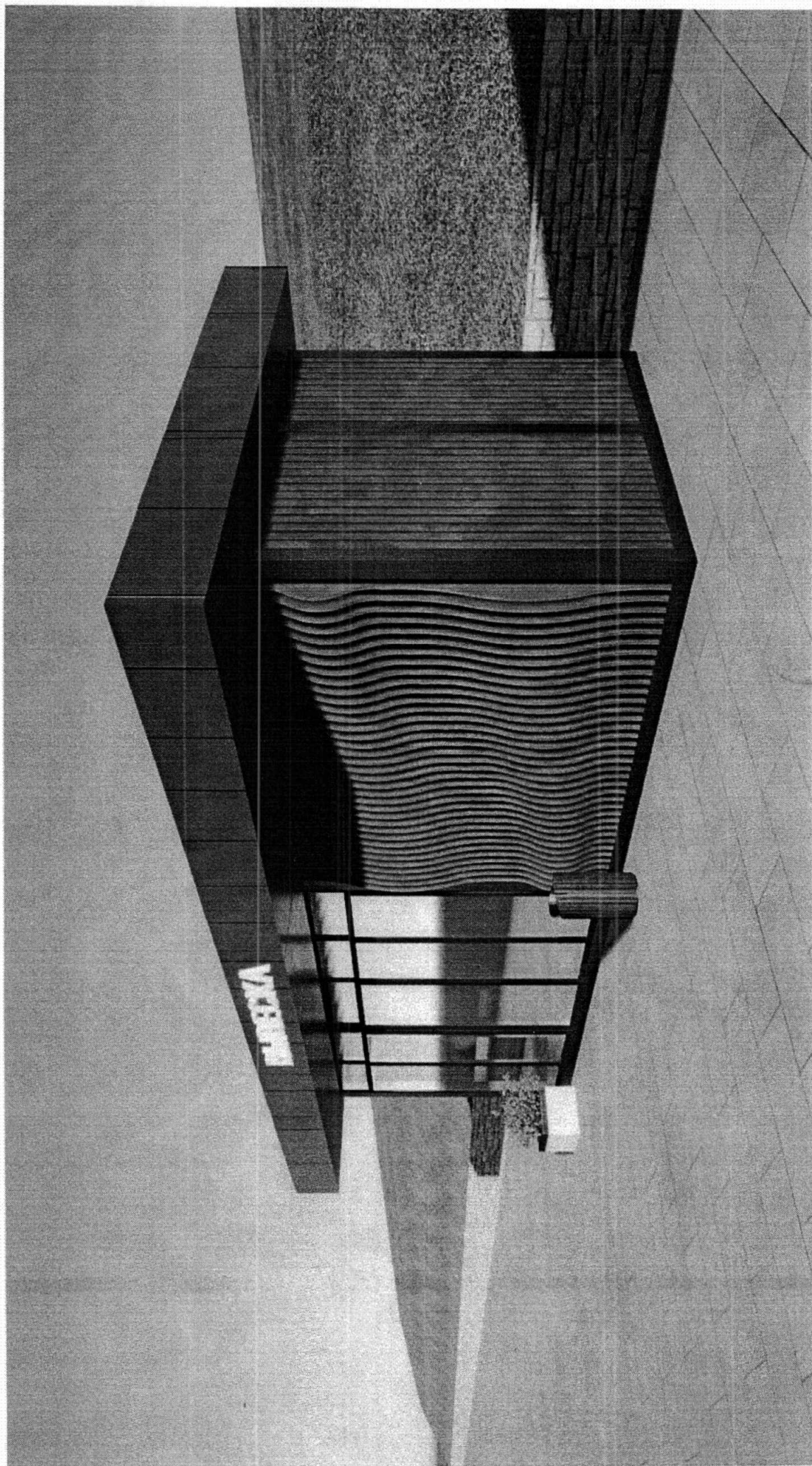

ЭЛЕМЕНТЫ БЛАГОУСТРОЙСТВА

Урны размещаются по одному экземпляру рядом с каждым НТО, в непосредственной близости к точкам обслуживания клиентов - **1,5-2м**

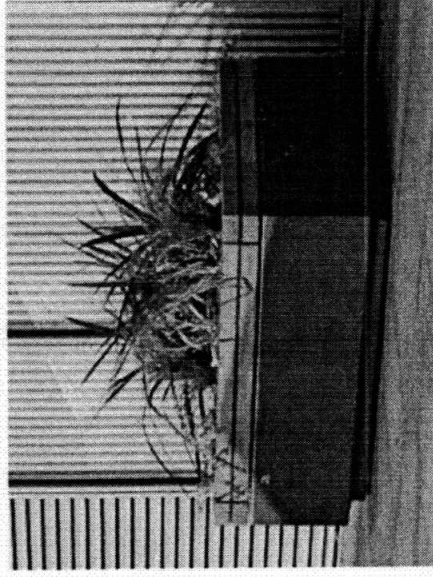
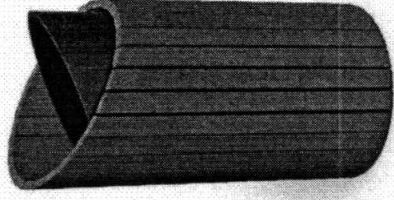

Дизайнерны поддерживает общий стиль территории и выполнен **в том же цветовом исполнении**, что и НТО (металлические элементы - порошковая матовая краска RAL 7043, деревянные элементы - порода дерева лиственница, покрыты маслом для террас и садовой мебели, колерованное, цвет Мачтовая сосна 5072)

Крупные мобильные кашпо устанавливаются между некоторыми НТО для зонирования пространства и создания озелененных акцентов.

Используются композиции из многолетних и декоративно-лиственных растений, адаптированных к климату

Кашпо повторяют стиль фасадов НТО – деревянная обшивка с металлическим каркасом

ИНЖЕНЕРНЫЕ И ТЕХНИЧЕСКИЕ РЕШЕНИЯ

На новых объектах все кондиционеры и иные технические блоки **размещаются исключительно на заднем фасаде НТО**, вне поля прямой видимости посетителей

На уже существующих НТО все кондиционеры и иные технические блоки **экранируются декоративными решетками**, окрашенными в цвет фасада НТО

Все наружные коммуникации **экранируются декоративными решетками**, окрашенными в цвет фасада НТО

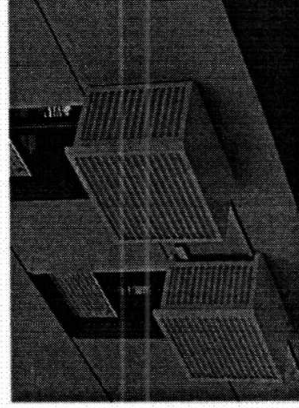

ЭЛЕМЕНТЫ БЛАГОУСТРОЙСТВА

Уличные столики и стулья выполнены под стиль установленных НТО

Материалы столов:

Стальные опоры, покрыты порошковой полимерной краской **RAL 7043**
Столешница: Брус из лиственницы, покрыты маслом для террас и садовой мебели, колерованное, цвет **Мачтовая сосна 5072**. Габариты: Ø 0,8 x 0,75 м

Материалы стульев:

Стальные опоры, покрыты порошковой полимерной краской **RAL 7043**
Габариты: 0,46 x 0,57 x 0,8 м

Кассетная маркиза цвета слоновой кости на фасада кафе:
Водонепроницаемый, прочный полиэстер 250мг/м²

Зонтики цвета слоновой кости на металлических опорах, покрыты порошковой полимерной краской **RAL 7043**
Тент: Водонепроницаемый, прочный полиэстер 250мг/м²
Высота: 3 м

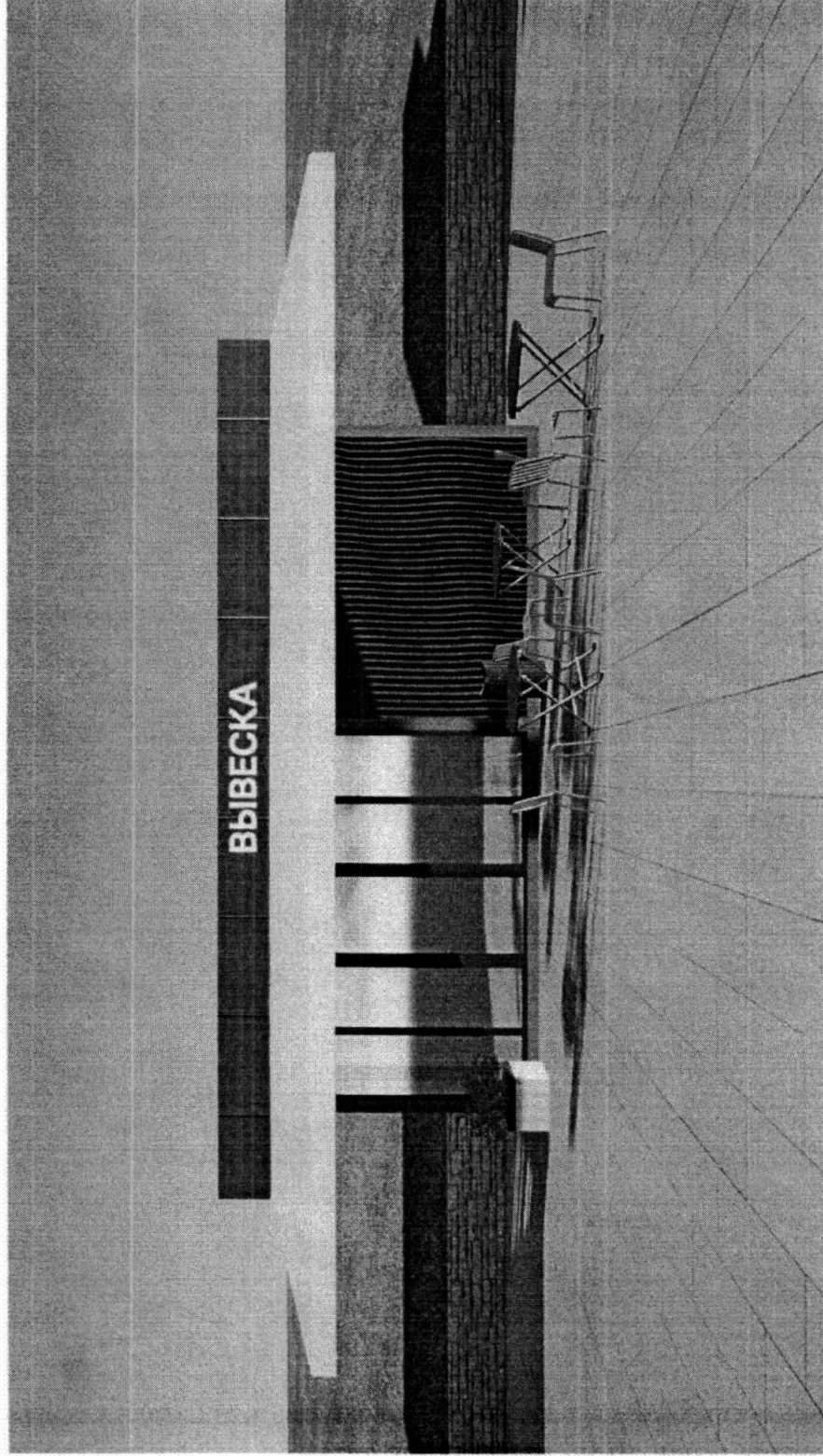

ЭЛЕМЕНТЫ, БЛАГОУСТРОЙСТВА

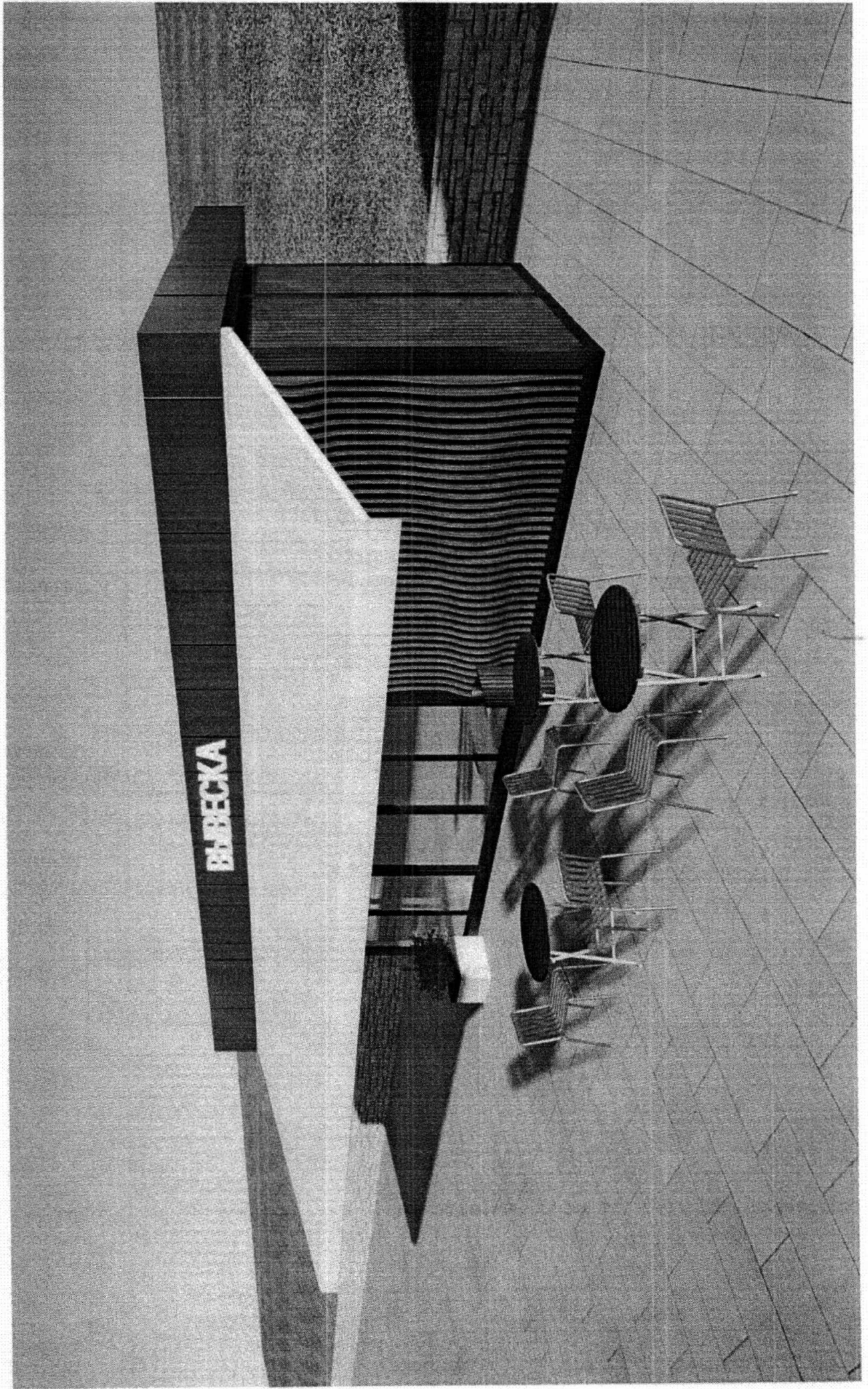

ЭЛЕМЕНТЫ БЛАГОУСТРОЙСТВА

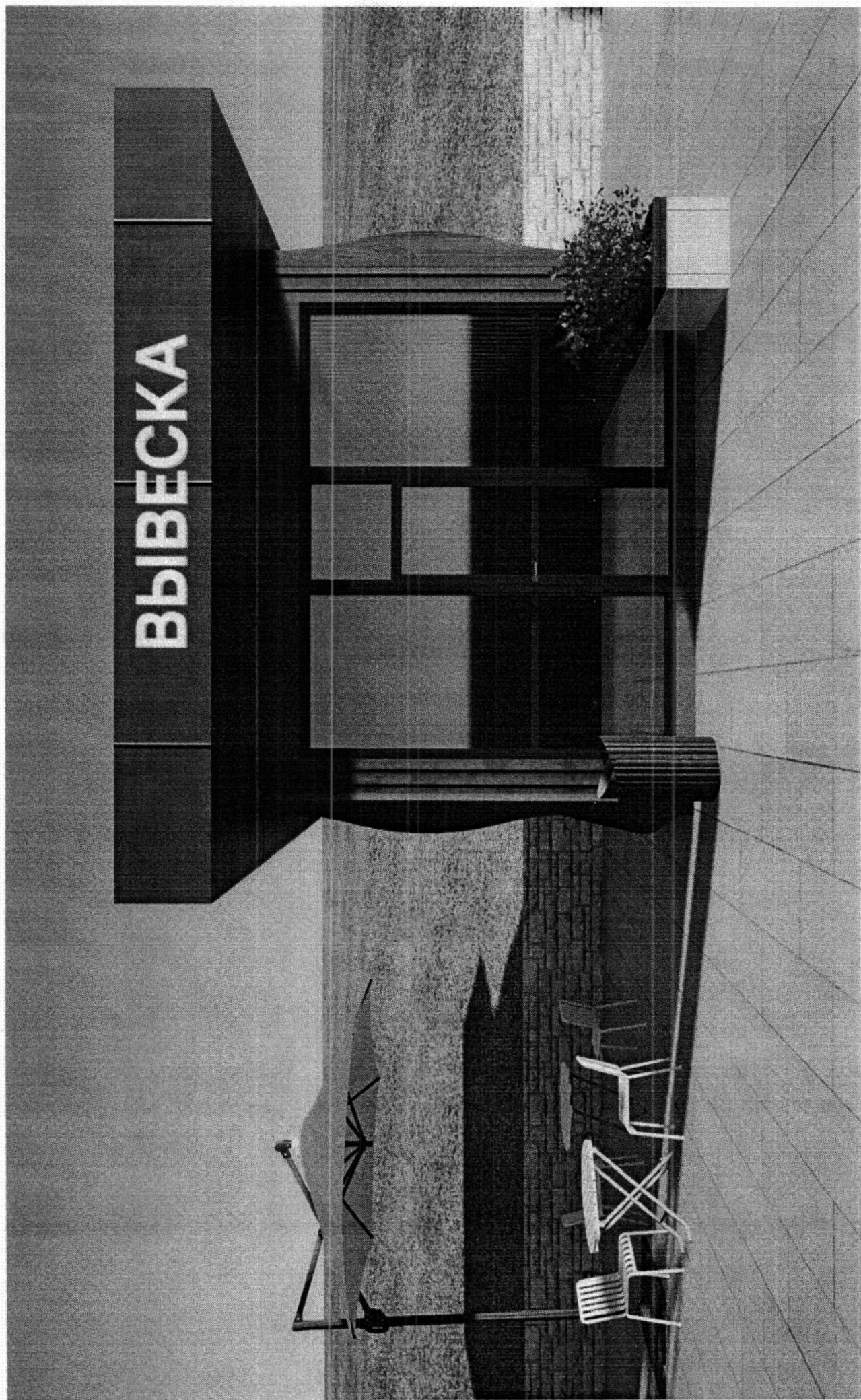

ВАРИАТИВНОСТЬ И ЕДИНЫЙ СТИЛЬ

В проекте предусмотрено **несколько типовых решений НТО**, различающихся по габаритам, конфигурации входной группы, витрин и функциональному наполнению, что позволяет **гибко адаптировать НТО** под различные виды деятельности: общественное питание, точки для продажи сувенирной продукции, информационные и сервисные павильоны

Несмотря на вариативность, **все объекты сохраняют единый архитектурный код**, что формирует цельное восприятие набережной как благоустроенного современного общественного пространства

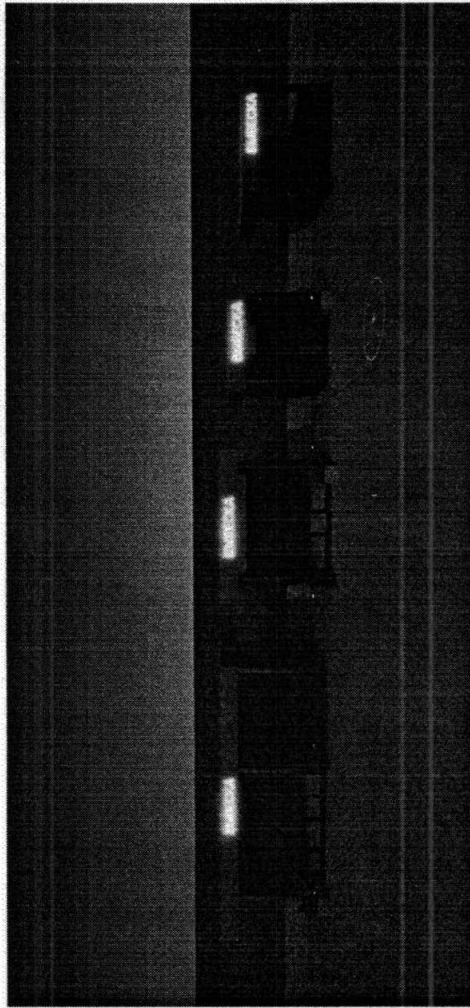
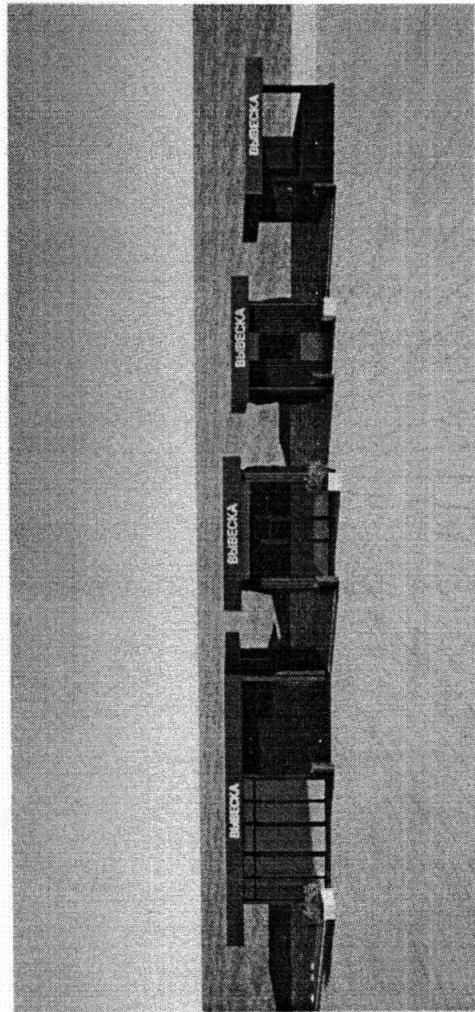

СЕРИЯ ИЗ 4 ТИПОВ НТО

ОПИСАНИЕ КОНСТРУКЦИЙ. ТИП 1

Проектом предполагается дополнение существующей серии НТО и приведение уже установленных на территории НТО к единому гармоничному сочетанию и единым правилам размещения.

Тип 1. Киоск малой площади.
Габариты: 3000х3000х3600мм.
Козырек выступает на главном фасаде объекта на 1200мм, на торцах и задней фасаде на 500 мм.

Без возможности обслуживания покупателей внутри помещения. На расстоянии 1,5-2 м рекомендовано размещение урны. Все кондиционеры и иные технические блоки размещены исключительно на заднем фасаде НТО

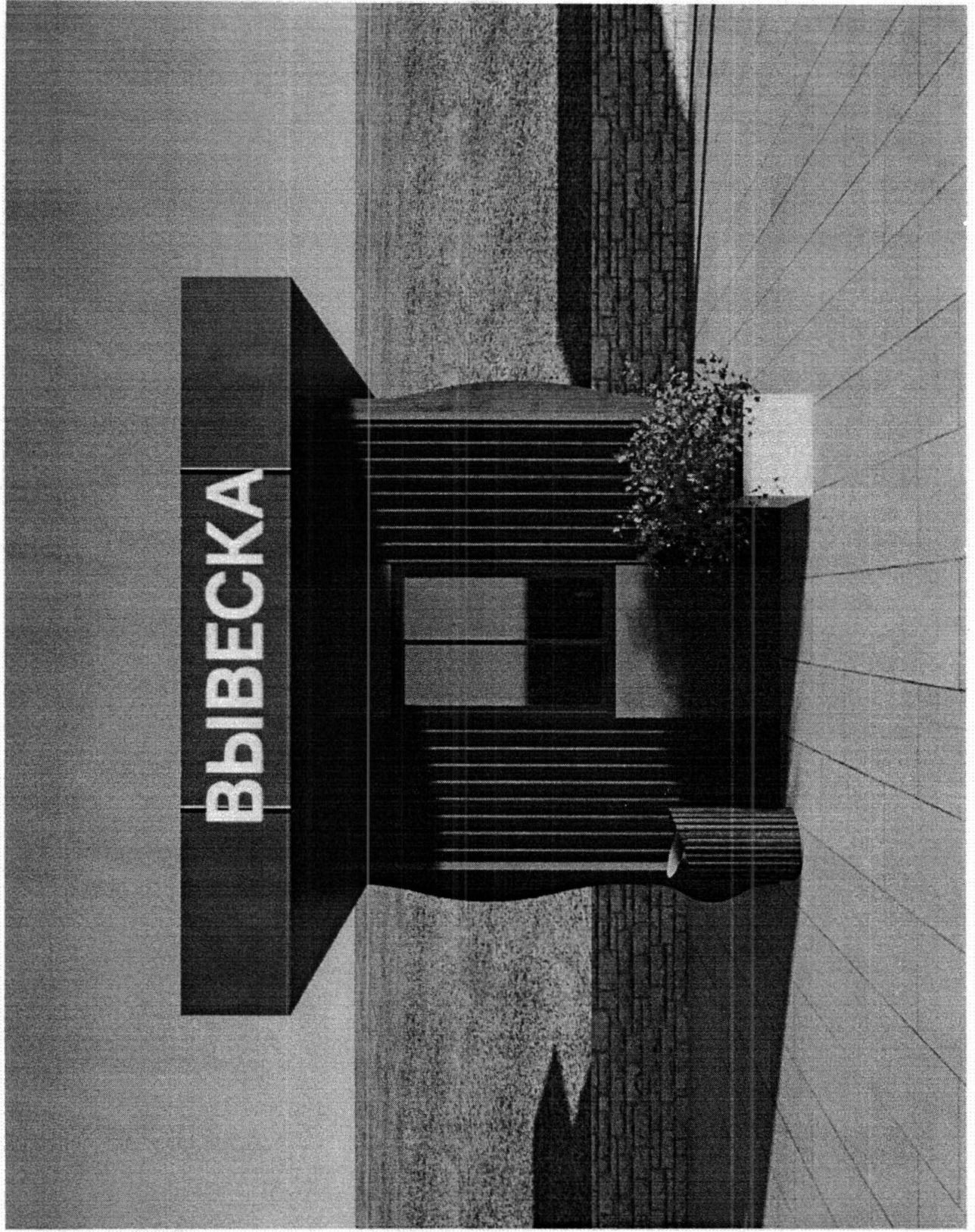

Тип 1. Киоск малой площади

Фасад 1-2

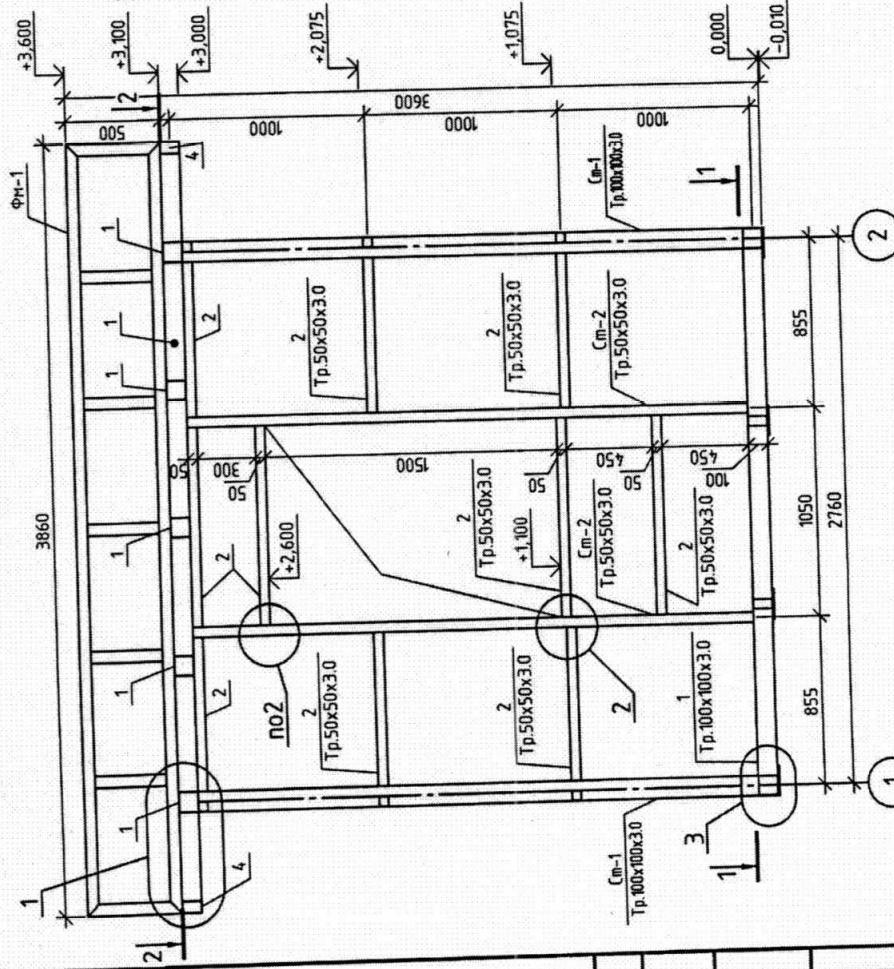

- Примечание:
 1. Все изменения должны соответствовать требованиям, предъявляемым к внешнему виду нестационарных торговых объектов, размещаемых на территории городского округа Тольятти.
 2. Несущий каркас выполнен из металла, перед покраской покрыты грунтовкой, окрашены порошковой масляной краской RAL 7043.
 3. По окончании монтажа выполнить восстановление лакокрасочного покрытия в местах стыков и монтажных швов.
 4. Деревянные элементы из породы берёба лиственница, покрыты маслом для террас и садовой мебели, колерованное, цвет Мачуала сосна 5077.
 5. Обшивка киоска выполнена доской лиственница сорта А-Б, ГОСТ 5264-80, ГОСТ 1534-75 электрообработанный Э42А ГОСТ 9467-75. Размеры швы выполнять ручной дуговой сваркой в соответствии с соответствующими элементами, с учетом требований п.12.8 СНиП II-23-81*. Длину сварных швов принимать по всему сопряжению свариваемых элементов и в соответствии с чертежами узлов конструкции.
 6. Все монтажные соединения в стыках и углах после окончания всех монтажных работ, а также места с подверженным в процессе транспортировки, хранения и монтажа защитным покрытием, должны быть очищены, зашпательваны, ошкуриваны и окрашены.
 7. Работы по антикоррозионной защите производить в соответствии с требованиями СНиП 3.04.03-85.
 8. Входная дверь и окна выполняются индивидуальными, но без изменения внешнего вида киоска.
 9. Под киоск предусмотреть ленточный фундамент, армированный металлической сеткой А4.00 Ø10 мм ш.200x200 мм.

Фасад 2-1

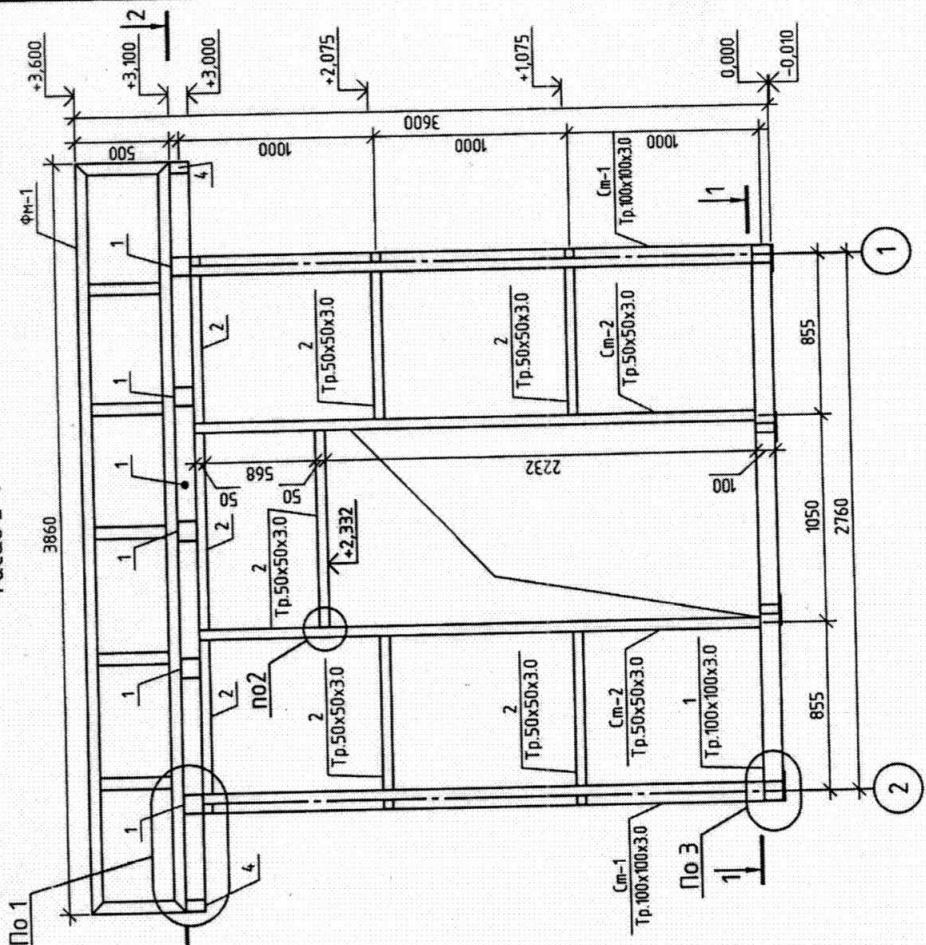

Тип 1. Киоск малой площади

Об утверждении требований, предъявляемых к внешнему виду нестационарных торговых объектов, размещаемых на территории городского округа Тольятти			
Имя	Кол. чл.	Лист	№ Док.
Архитектор			
ГИП			
Конструктивные решения		Лист	Листов
		№	
Тип 1. Киоск малой площади: Фасад 1-2; Фасад 2-1			

Фасад А-Б

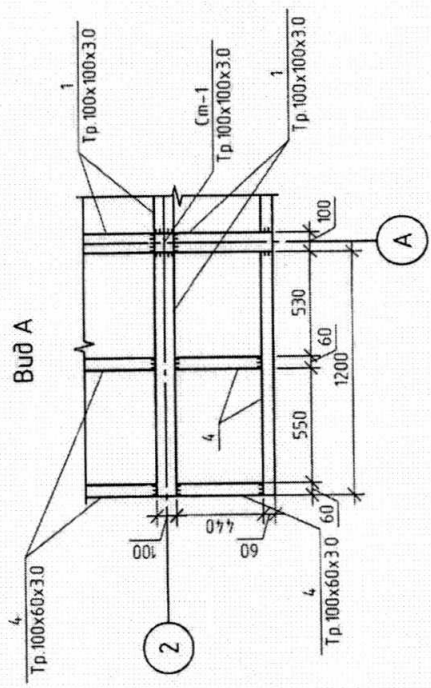
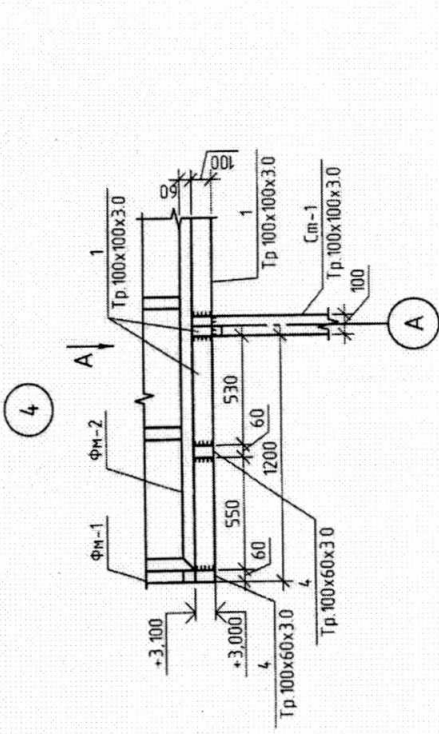
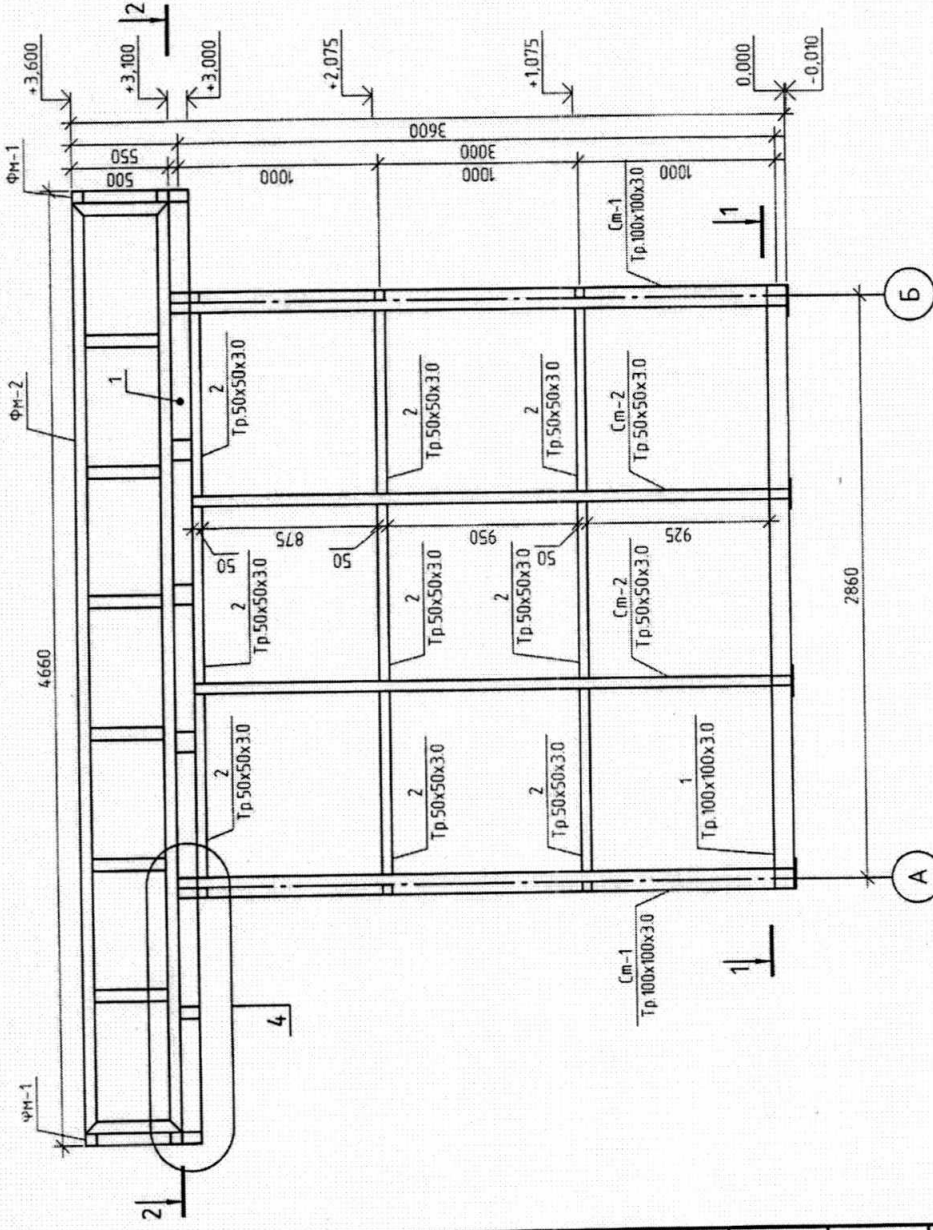

Тип 1. КИОСК МАЛОЙ ПЛОЩАДИ			
Об утверждении требований, предъявляемых к внешнему виду нестационарных торговых объектов, размещаемых на территории городского округа Тольятти			
Изн.	Кол. уч.	Лист	№ док.
Архитектор			
ГИП			
Конструктивные решения		Сталь	Лист
		№	Лист
Фасад А-Б. Члел 4. Вид А			

Изд. № подл.	Лист в тома	Взам. изд. №	Создано

1-1

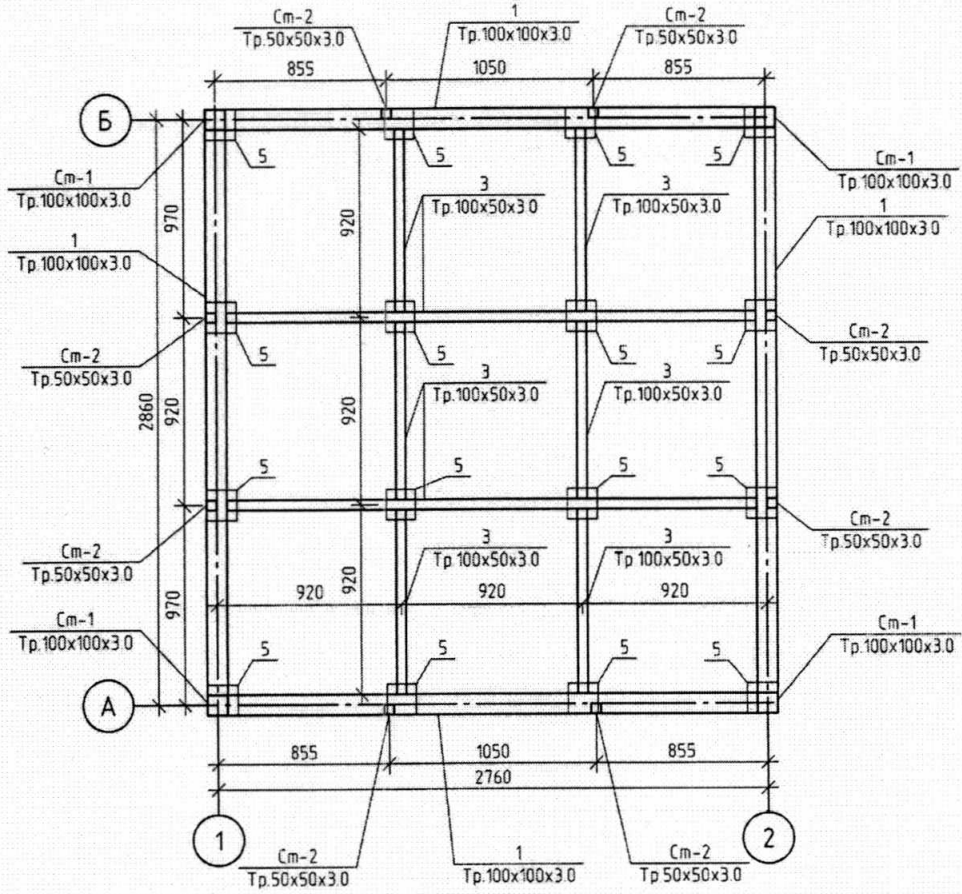

Согласовано					
Взам. инв. №					
Подл. и дата					
Инв. № подл.					

Тип 1. Кiosk малой площади					
Об утверждении требований, предъявляемых к внешнему виду нестационарных торговых объектов, размещаемых на территории городского округа Тольятти					
Изм.	Кол. уч.	Лист	№ док.	Подл.	Дата
Архитектор					
ГИП					
Конструктивные решения				Стадия	Лист
Разрез 1-1				КР	Листов

2-2

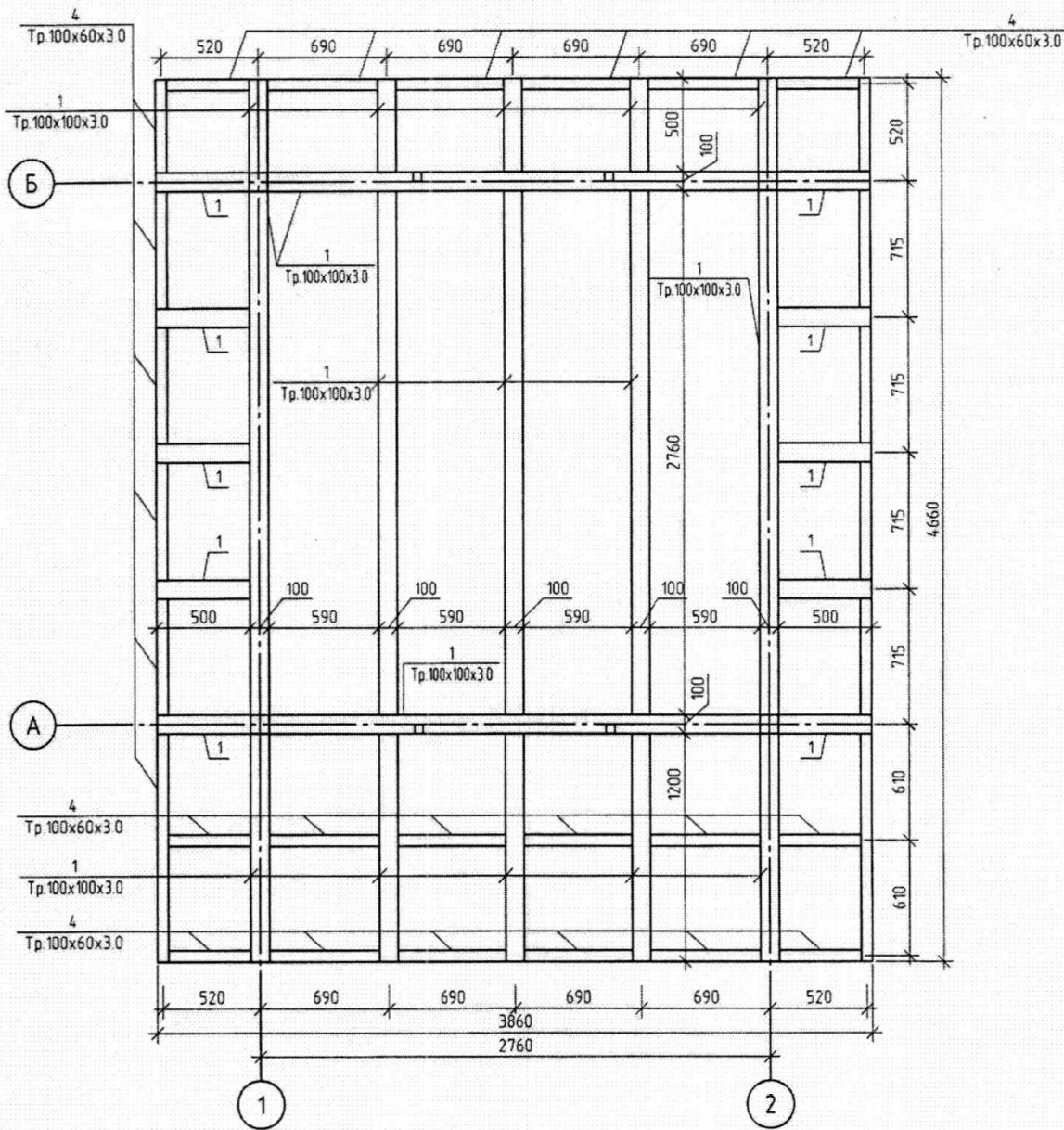

Примечание:
1. См. совместно с листами 5,6.

Согласовано	
Взам. инв. №	
Лист и дата	
Инв. № подл.	

						Тип 1. Киоск малой площади			
						Об утверждении требований, предъявляемых к внешнему виду нестационарных торговых объектов, размещаемых на территории городского округа Тольятти			
Изм.	Кол. уч.	Лист	№ вкл.	Подп.	Дата	Конструктивные решения	Стация	Лист	Листов
Архитектор							КР		
ГИП						Разрез 2-2			

Металлическая ферма ФМ-1

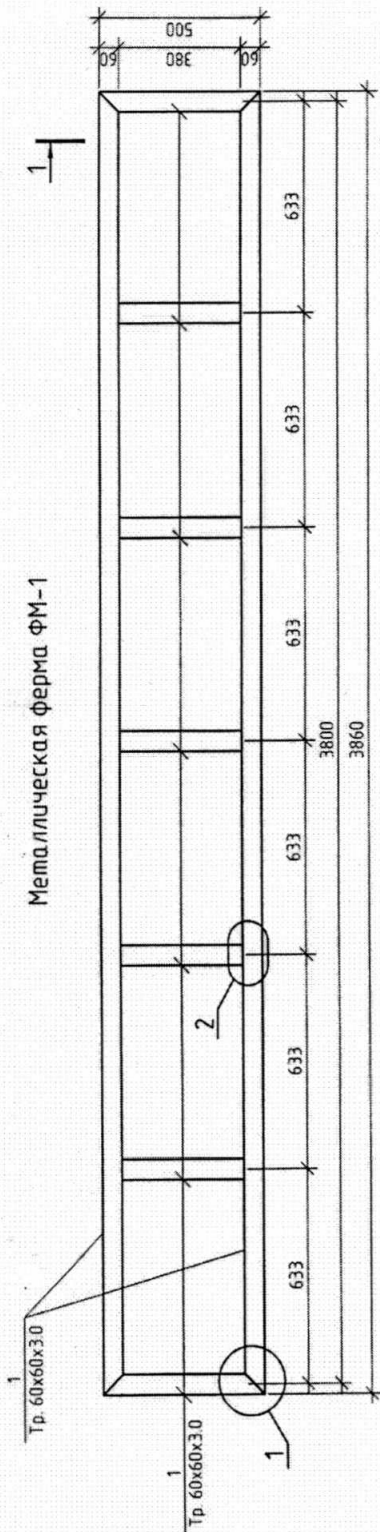

Металлическая ферма ФМ-2

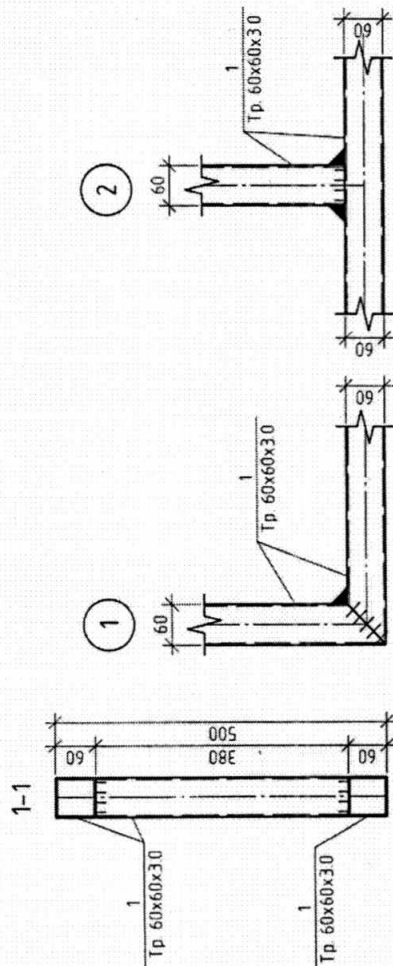
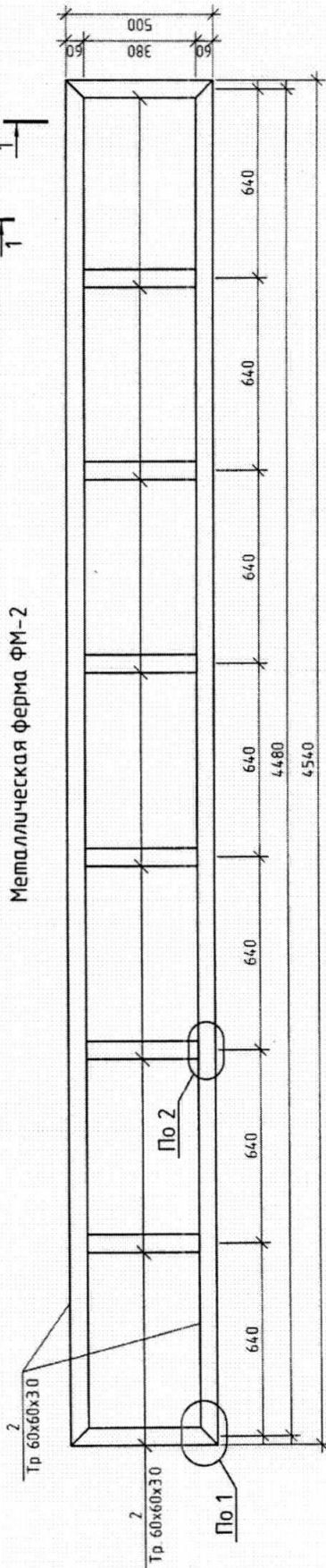

Спецификация ферм

Поз.	Обозначение	Наименование	Кол.	Масса, ед., кг	Примечание
1	ГОСТ 30245-2003	Металлическая ферма ФМ-1	2		
		Труба 60x60x3.0	10.62	5.19	55.12
2	ГОСТ 30245-2003	Металлическая ферма ФМ-2	2		
		Труба 60x60x3.0	12.36	5.19	64.15

Тип 1. Кварт малой площади					
Об утверждении требований, предъявляемых к внешнему виду нестандартных марсовых объектов, размещаемых на территории городского округа Гольяшты					
Изм.	Кол. уч.	Лист	№ док.	Подп.	Дата
Архитектор			Конструктивные решения		
ТИП			Сталь	Лист	Листов
			КР		
Металлическая ферма ФМ-1; Металлическая ферма ФМ-2; Разрез 1-1; Узел 1,2,3; Спецификация ферм					

План обшивки

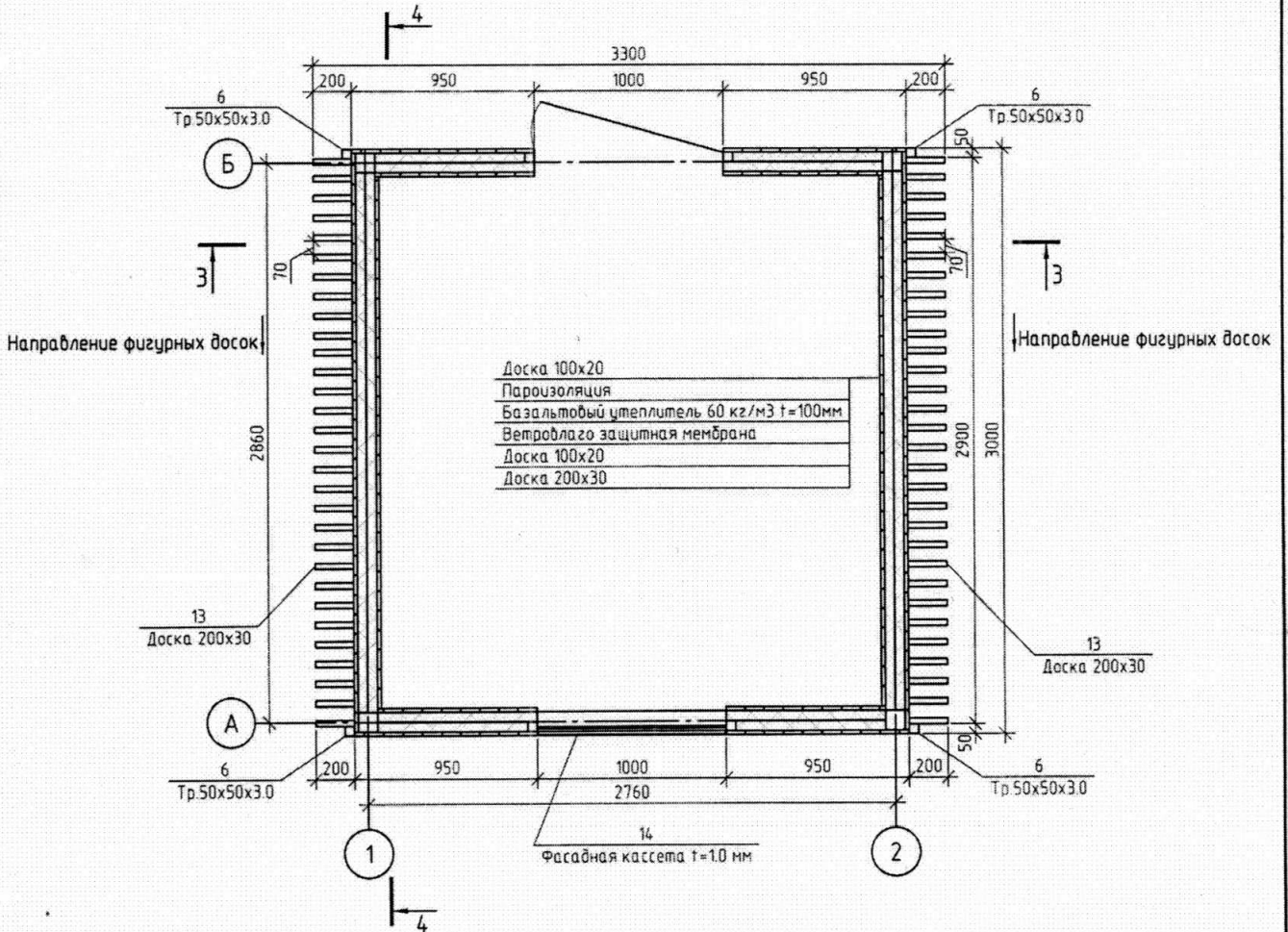

Примечание:
1. См. совместно с листами 8, 9.

Тип 1. Киоск малой площади					
Об утверждении требований, предъявляемых к внешнему виду нестационарных торговых объектов, размещаемых на территории городского округа Тольятти					
Изм.	Кол. уч.	Лист	№ док.	Подп.	Дата
Архитектор					
ГИП					
Конструктивные решения				Стадия	Лист
План обшивки				КР	
				Листов	

Составлено	
Взам. инв. №	
Подп. и дата	
Инв. № подл.	

План кровли

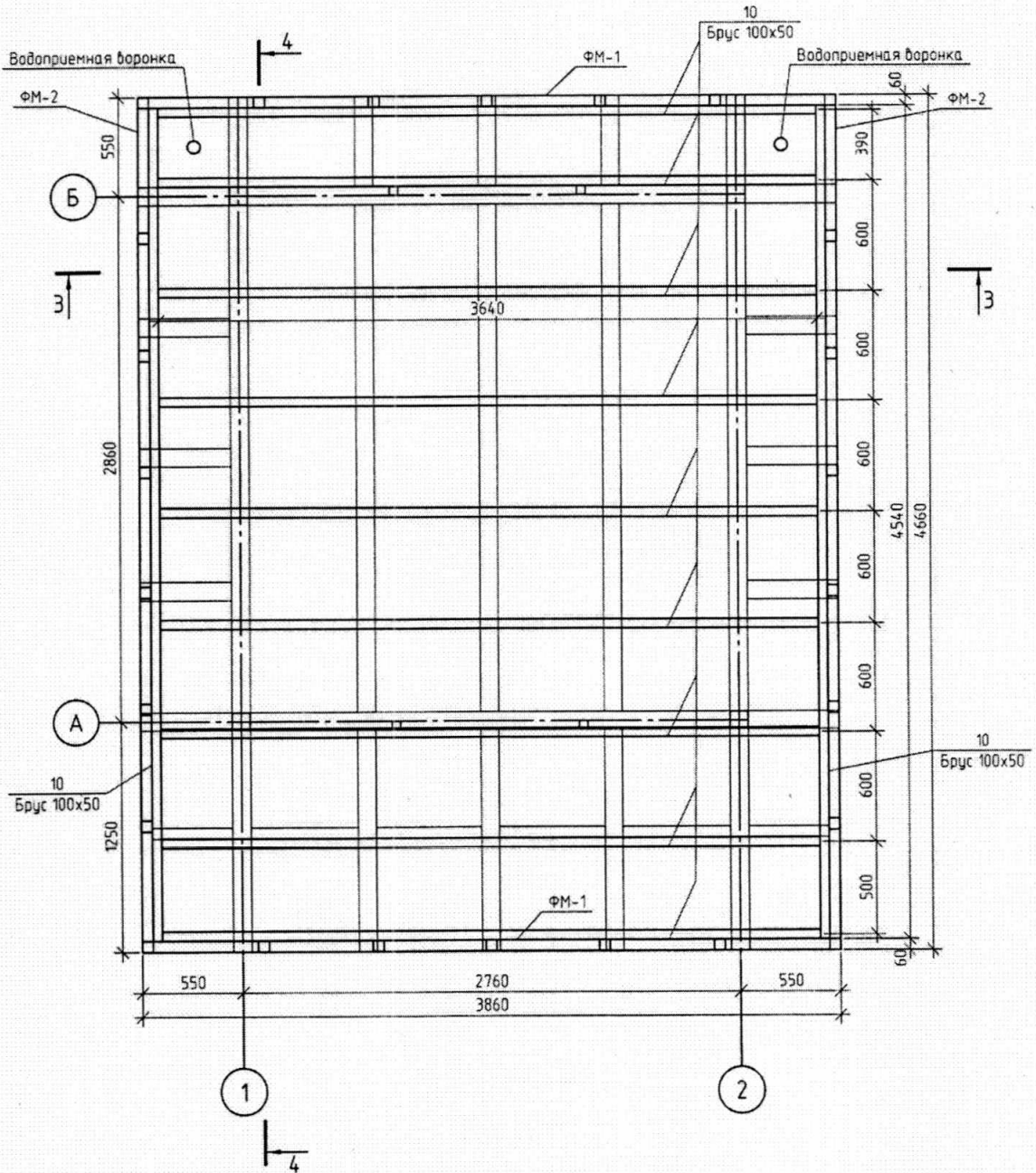

Согласовано	
Взам. инв. №	
Подп. и дата	
Инв. № подл.	

Примечание:
1. См. совместно с листами 7-9, 11.

Тип 1. Кiosk малой площади					
Об утверждении требований, предъявляемых к внешнему виду нестационарных торговых объектов, размещаемых на территории городского округа Тольятти					
Изм.	Кол. уч.	Лист	№ док.	Подп.	Дата
Архитектор					
ГИП					
Конструктивные решения				Стация	Лист
План кровли				КР	Листов

Направление деревянных ламелей смотри чертеж КР.
Тул № 1

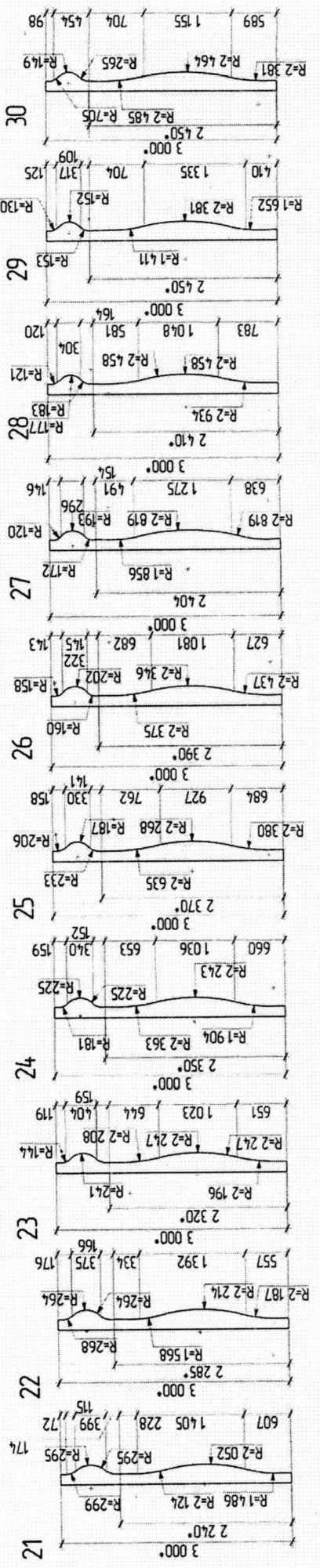
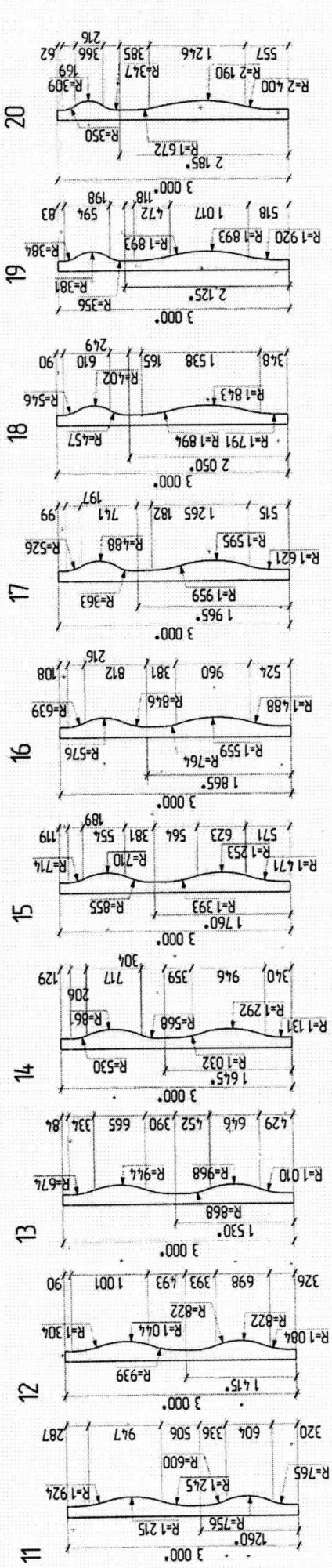
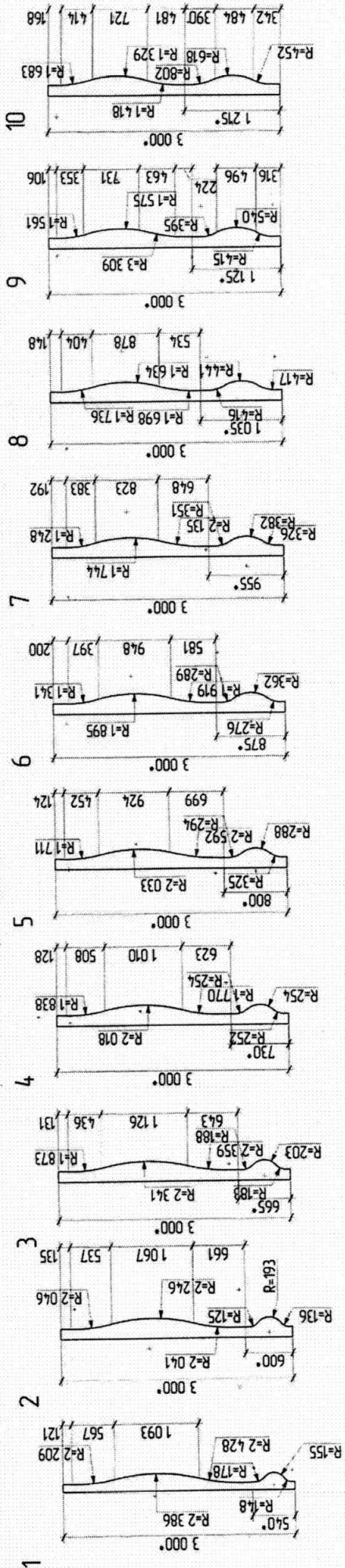

Спецификация						
Поз.	Обозначение	Наименование	Кол.	Масса, ед., кг	Примечание	
Ст-1	ГОСТ 32931-2015	Тр. 100x100x3.0 мм	п.м	12	8.96	107.52
Ст-2	ГОСТ 32931-2015	Тр. 50x50x3.0 мм	п.м	23.2	4.25	98.6
1	ГОСТ 32931-2015	Тр. 100x100x3.0 мм	п.м	43.46	8.96	389.4
2	ГОСТ 32931-2015	Тр. 50x50x3.0 мм	п.м	31.32	4.25	133.11
3	ГОСТ 32931-2015	Тр. 100x50x3.0 мм	п.м	9.84	6.602	64.96
4	ГОСТ 32931-2015	Тр. 100x60x3.0 мм	п.м	17.16	7.073	121.37
5	ГОСТ 19903-2015	Лист 150x150x10.0 мм	м ²	0.36	78.5	28.26
6	ГОСТ 32931-2015	Тр. 50x50x3.0 мм	п.м	12	4.25	51
7	ГОСТ 8486-86	Брус сосна 100x50 мм	м ³	0.08		
8	ГОСТ 8486-86	Брус сосна 50x50 мм	м ³	0.076		
9	ГОСТ 8486-86	Брус сосна 100x50 мм	м ³	0.08		
10	ГОСТ 8486-86	Брус сосна 100x50 мм	м ³	0.209		
11	ГОСТ 19903-2015	Лист t=1.0 мм	м ²	9.53	7.85	74.81
12	ГОСТ 8486-86	Доска лиственница 100x20 мм	м ³	1.41		
13	ГОСТ 8486-86	Доска лиственница 200x30 мм	м ³	1.08		
14		Фасадная кассета t=1.0 мм	м ²	19.75		
15		Гидроизоляция плоской кровли	м ²	16.98		
16		Битумный праймер	м ²	16.98		
17		OSB-3 - 12 мм	м ²	24.33		
18		Пароизоляция	м ²	56.62		
19		Базальтовый утеплитель 35 кг/м ³	м ²	7.341		
20		Базальтовый утеплитель 60 кг/м ³	м ²	36.84		
21		Ветролаго защитная мембрана	м ²	39.65		

Согласовано

Взам. инд. №

Подп. и дата

Инв. № подл.

Тип 1. Киоск малой площади

Об утверждении требований, предъявляемых к внешнему виду нестационарных торговых объектов, размещаемых на территории городского округа Тольятти

Изм.	Кол. уч.	Лист	№ док.	Подп.	Дата

Архитектор					
------------	--	--	--	--	--

ГИП					
-----	--	--	--	--	--

Конструктивные решения

Стадия	Лист	Листов
КР		

Спецификация

ОПИСАНИЕ КОНСТРУКЦИЙ. ТИП 2

Тип 2. Киоск средней площади.

Габариты: 4000x4000x3900мм.
Козырек выступает на главном фасаде объекта на 1200мм, на торцах и задней фасаде на 500 мм.

С возможностью обслуживания покупателей внутри помещения. На расстоянии 1,5-2 м рекомендовано размещение урны. Все кондиционеры и иные технические блоки размещены исключительно на заднем фасаде НТО

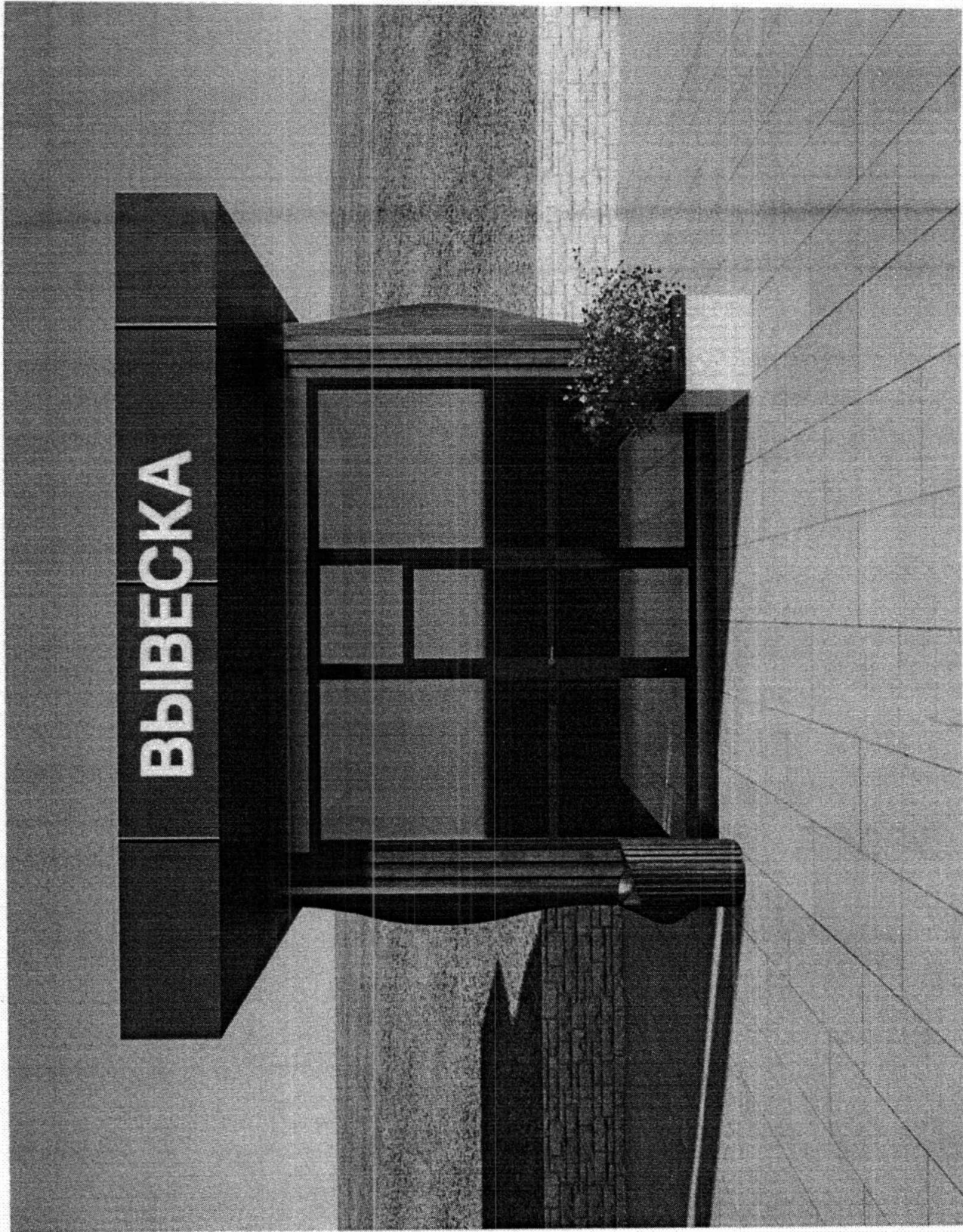

Тип 2. Киоск средней площади

Фасад 1-2

ФМ-1

ФМ-2

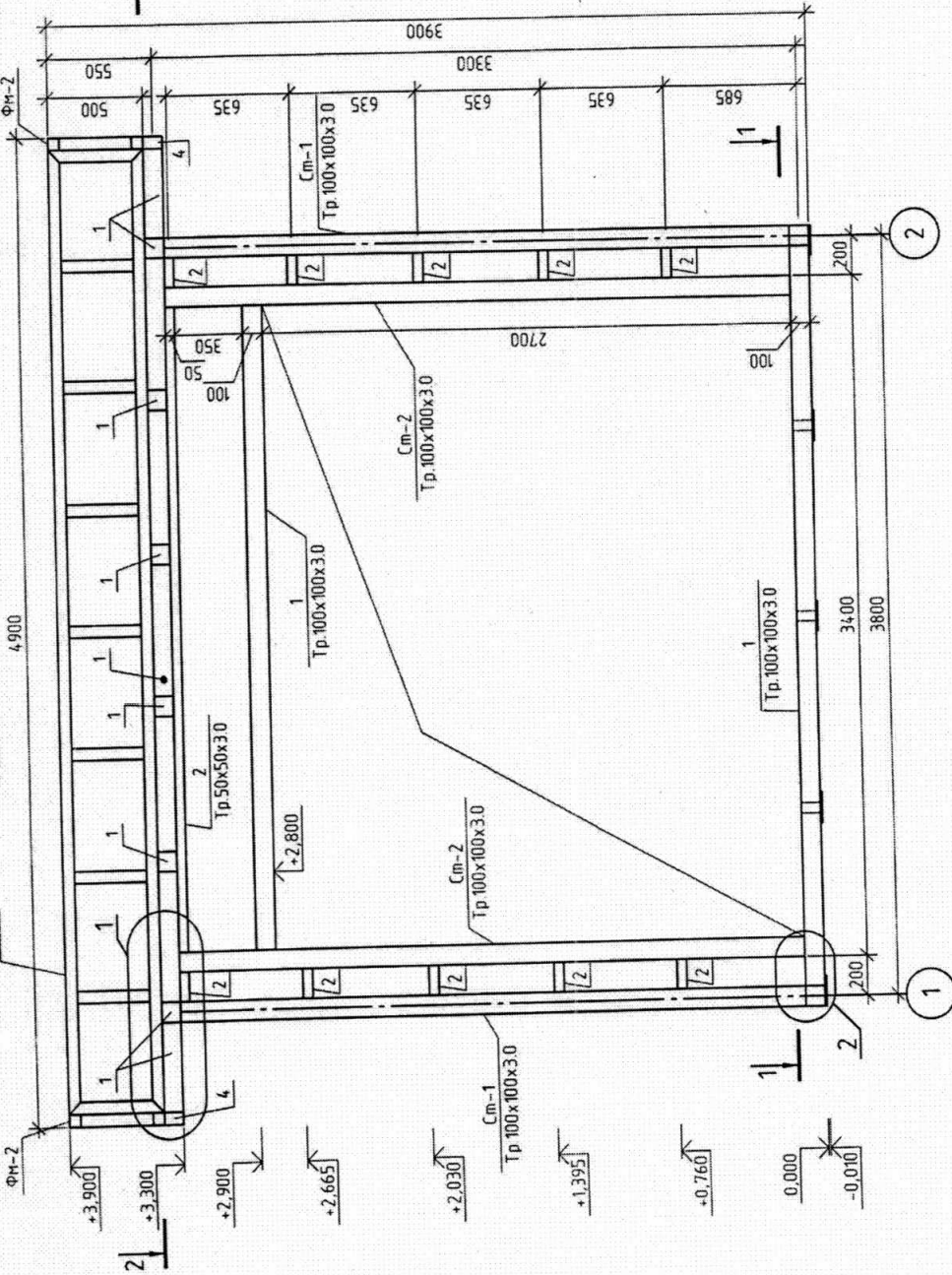

Вид Б

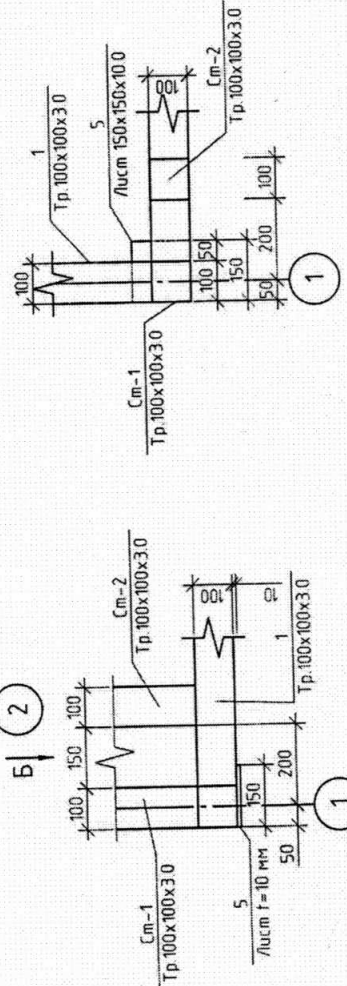

А

1

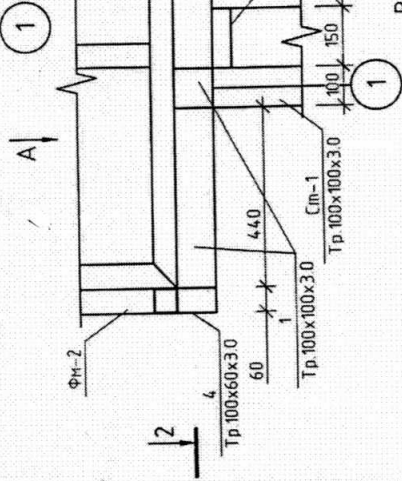

Вид А

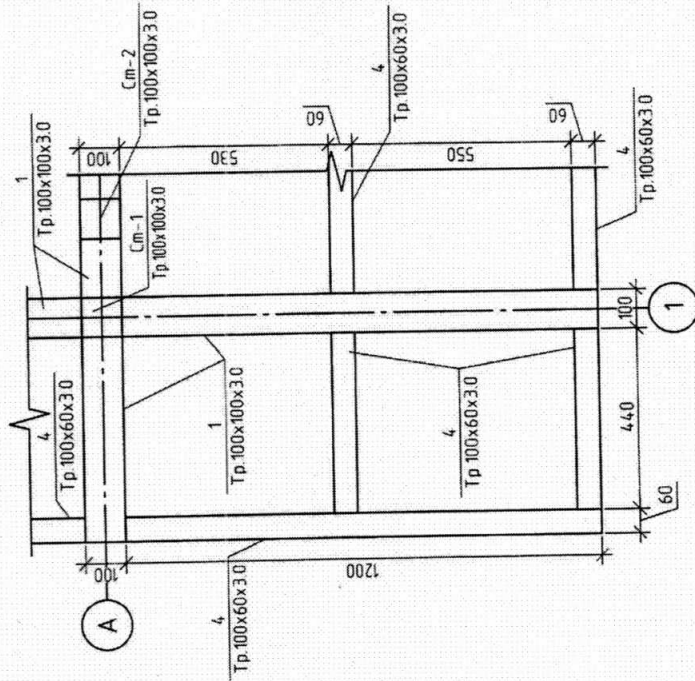

Тип 2. Киоск средней площади

Об утверждении требований, предъявляемых к внешнему виду нестационарных торговых объектов, размещаемых на территории городского округа Тольятти

Изм.	Кол. уч.	Лист	№ док.	Подп.	Дата
Архитектор					
ГИП					
Конструктивные решения					
Студия			Лист		
КР			Листов		

Тип 2. Киоск средней площади. Фасад 1-2. Узел 1.2. Вид А, Б.

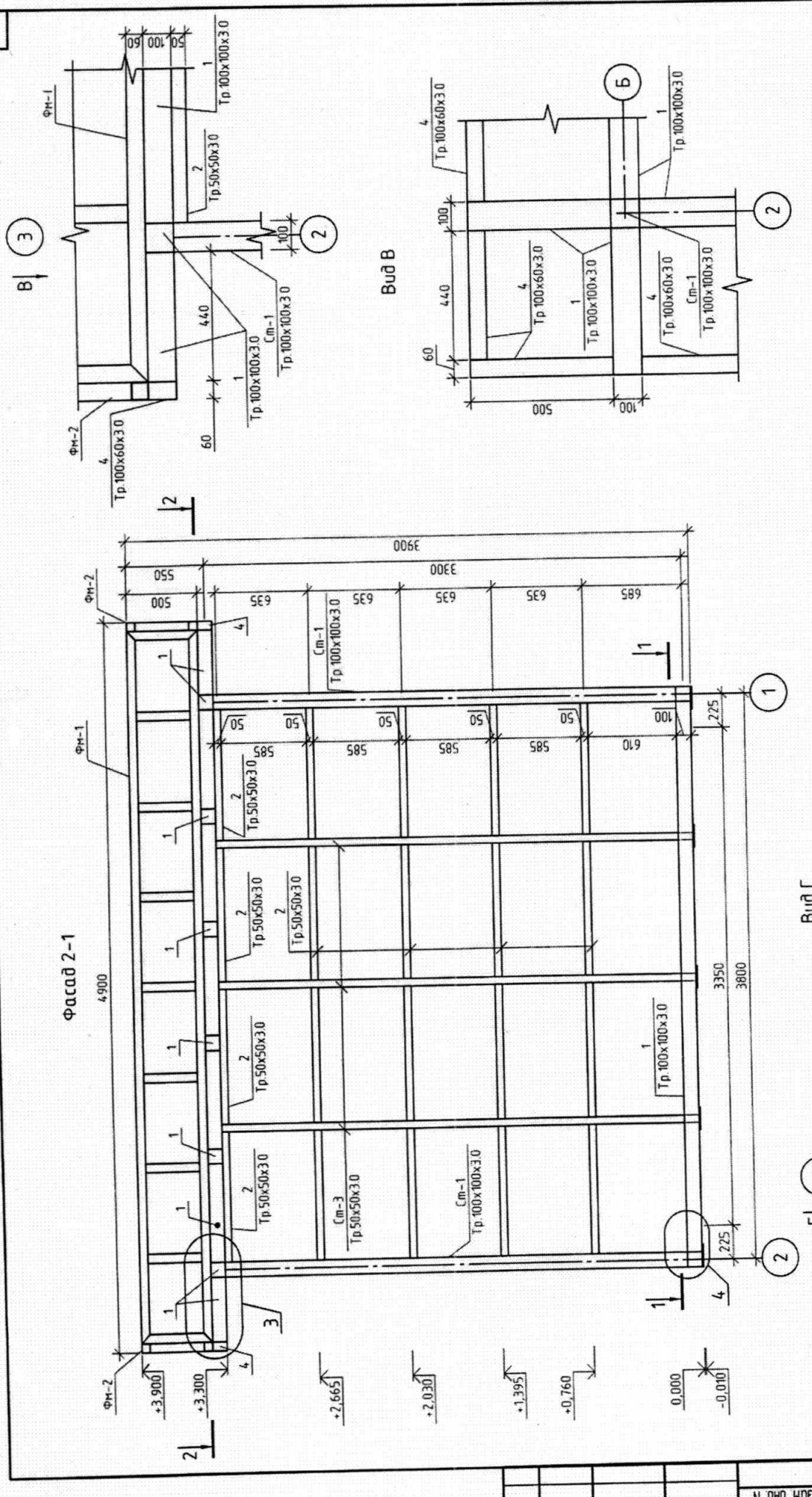

Тип 2. Кiosk средней площади			
Об утверждении требований, предъявляемых к внешнему виду нестационарных торговых объектов, размещаемых на территории городского округа Тольятти			
Изм.	Кол. уч.	Лист	№ док.
Архитектор	Подп.	Дата	
Г.И.П.			
Конструктивные решения		Сталь	Лист
Фасад 2-1. Узел 3.4. Вид В. Г.		№	Листов

Формат А3

№ док.	№ подл.	Дата	Взам. инд. №	Листов

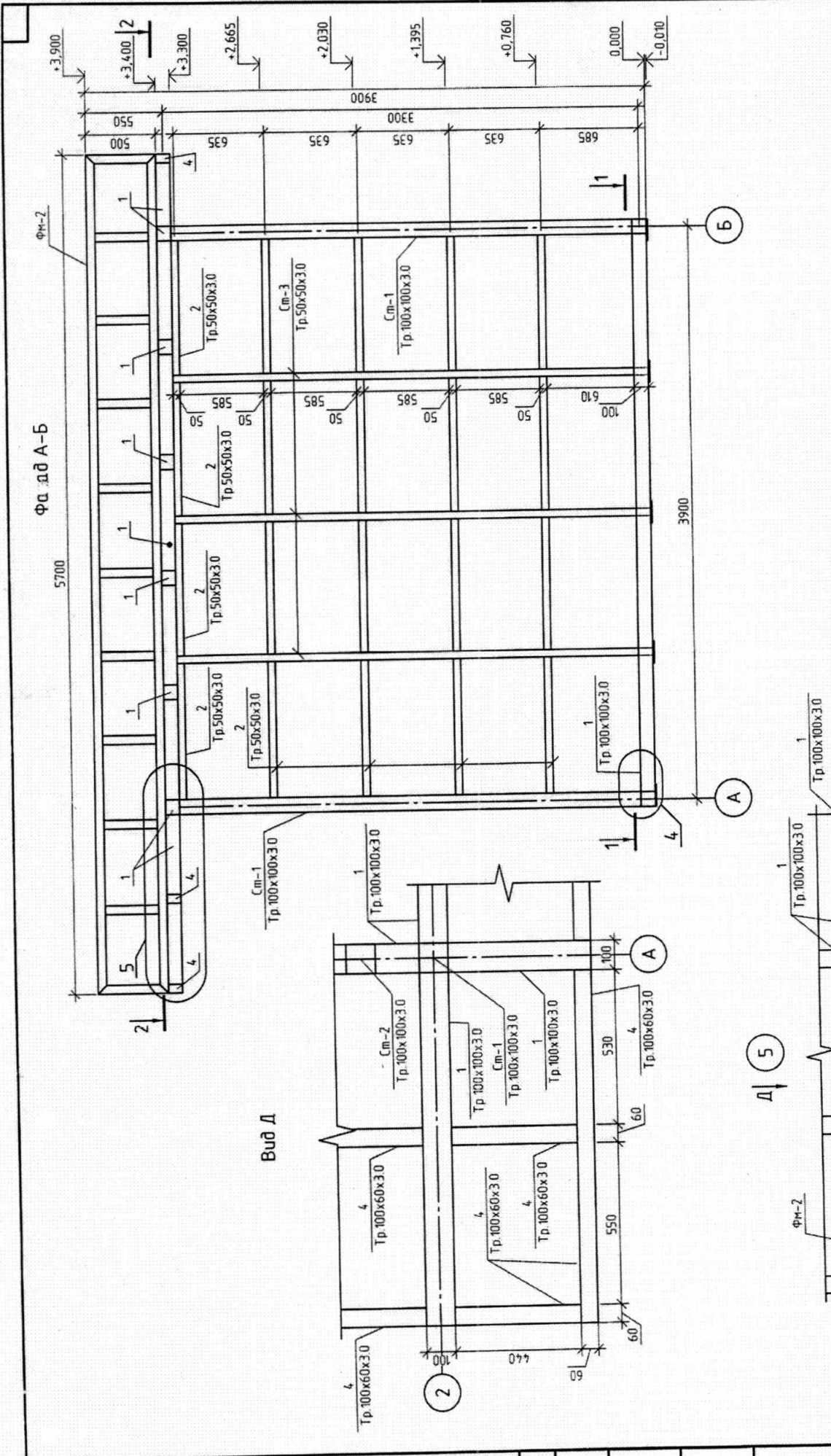

Тип 2. Кюск средней площади

Об утверждениях требований, предъявляемых к внешнему виду нестационарных торговых объектов, размещаемых на территории городского округа Тольятти

Изм.	Кол. ум.	Лист	№ док.	Подп.	Дата
Архитектор					
ГИП					
Конструктивные решения			Лист	Лист	Лист
Фасад А-Б. Чзел 5. Вид Д.			КР		

Инд. № подл.	
Пош и дата	
Взам. инд. №	
Составлено	

Фасад Б-А

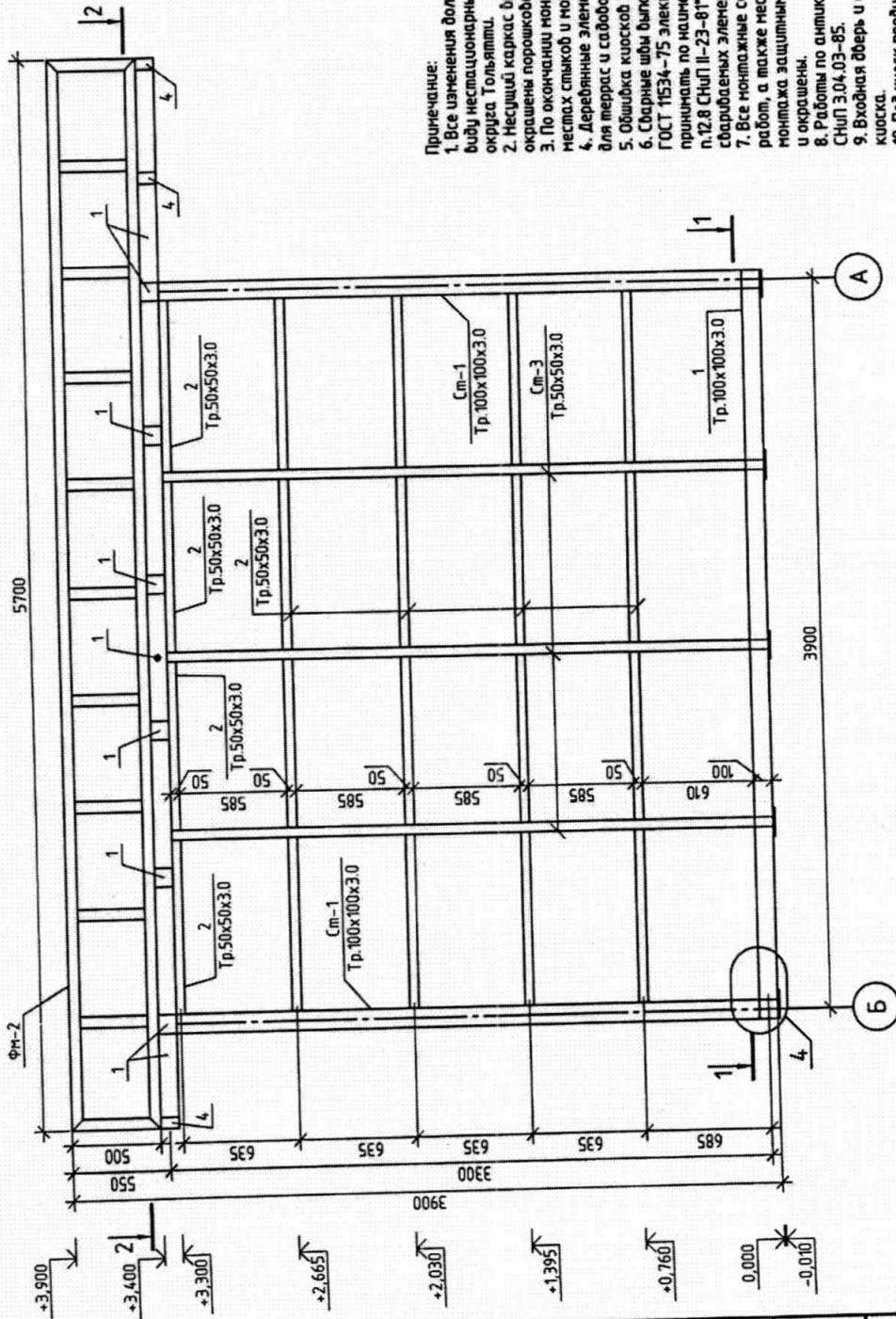

Примечание:
 1. Все изменения должны соответствовать требованиям, предъявляемых к внешнему виду нестационарных торговых объектов, размещаемых на территории городского округа Тольятти.
 2. Несущий каркас выполнен из металла, перед покраской покрыты грунтовкой, окрашены порошковой матовой краской RAL 7043.
 3. По окончании монтажа выполнить восстановление лакокрасочного покрытия в местах стыков и монтажных швов.
 4. Деревянные элементы из породы дерева лиственница, покрыты маслом для террас и садовой мебели, колерованное, цвет Мачтовая сосна 5072.
 5. Обшивка клееной выполненна доской лиственница сорта А-Б.
 6. Сварные швы выполнять ручной дуговой сваркой в соответствии с ГОСТ 5264-80, ГОСТ 1534-75 электродом 342А ГОСТ 9467-75. Размеры катетов сварных швов принимать по наименьшей толщине собираемых элементов, с учетом требований п.12.8 СНиП II-23-81*. Длину сварных швов принимать по всему сопряжению собираемых элементов и в соответствии с чертежами узлов конструкции.
 7. Все монтажные соединения в стыках и узлах после окончания всех монтажных работ, а также места с поврежденным в процессе транспортировки, хранения и монтажа защитным покрытием, должны быть очищены, зашпательваны, огрунтованы и окрашены.
 8. Работы по антикоррозионной защите производить в соответствии с требованиями СНиП 3.04.03-85.
 9. Входная дверь и окно выполняются индивидуальными, но без изменения внешнего вида киоска.
 10. Под киоск предусмотреть ленточный фундамент, армированный металлической сеткой А400 ϕ 10 мм ш.200x200 мм.

Тип 3. Павильон средней площади

Об утвержденных требованиях, предъявляемых к внешнему виду нестационарных торговых объектов, размещаемых на территории городского округа Тольятти

Изн.	Кол. уч.	Лист	№ Док.	Подп.	Дата	Конструктивные решения		Лист	Листов
						№	№		
Архитектор						Фасад Б-А			
ГИП									

1-1

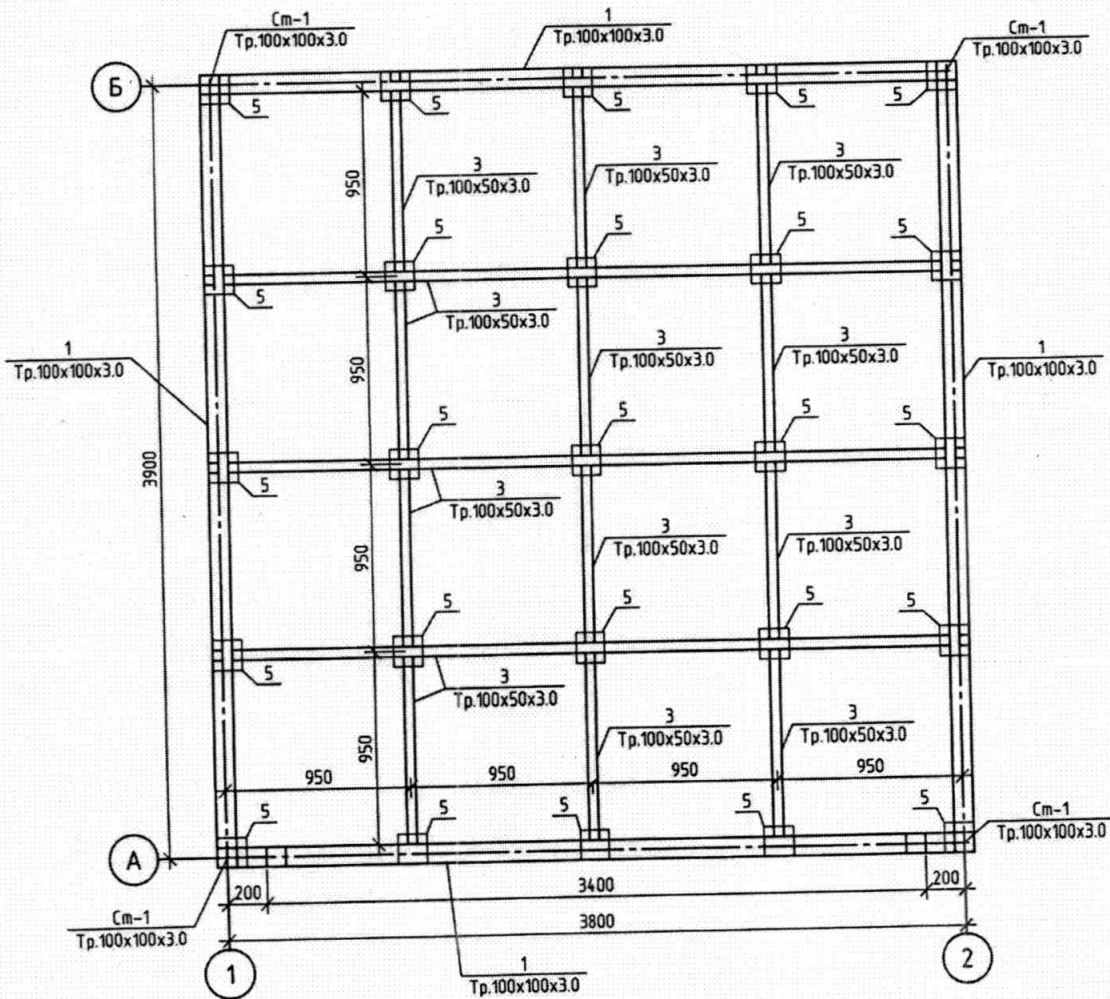

Примечание:

1. Все изменения должны соответствовать требованиям, предъявляемым к внешнему виду нестационарных торговых объектов, размещаемых на территории городского округа Тольятти.
2. Несущий каркас выполнен из металла, перед покраской покрыты грунтовкой, окрашены порошковой матовой краской RAL 7043.
3. По окончании монтажа выполнить восстановление лакокрасочного покрытия в местах стыков и монтажных швов.
4. Деревянные элементы из породы дерева лиственница, покрыты маслом для террас и садовой мебели, колерованное, цвет Мачтовая сосна 5072.
5. Обшивка киоска выполнена доской лиственница сорта А-Б.
6. Сварные швы выполнять ручной дуговой сваркой в соответствии с ГОСТ 5264-80, ГОСТ 11534-75 электродами Э42А ГОСТ 9467-75*. Размеры катетов сварных швов принимать по наименьшей толщине свариваемых элементов, с учетом требований п.12.8 СНиП II-23-81*. Длину сварных швов принимать по всему сопряжению свариваемых элементов и в соответствии с чертежами узлов конструкций.
7. Все монтажные соединения в стыках и узлах после окончания всех монтажных работ, а также места с поврежденным в процессе транспортировки, хранения и монтажа защитным покрытием, должны быть очищены, зашпатлеваны, огрунтованы и окрашены.
8. Работы по антикоррозионной защите производить в соответствии с требованиями СНиП 3.04.03-85.
9. Входная дверь и окно выполняются индивидуально, но без изменения внешнего вида киоска.
10. Под киоск предусмотреть ленточный фундамент, армированный металлической сеткой А400 ϕ 10 мм ш.200x200 мм.

Тип 3. Павильон средней площади

Об утверждении требований, предъявляемых к внешнему виду нестационарных торговых объектов, размещаемых на территории городского округа Тольятти

Изм.	Кол. уч.	Лист	№ док.	Подп.	Дата	Стандия	Лист	Листов
Архитектор						КР		
ГИП								
Конструктивные решения								
Разрез 1-1								

2-2

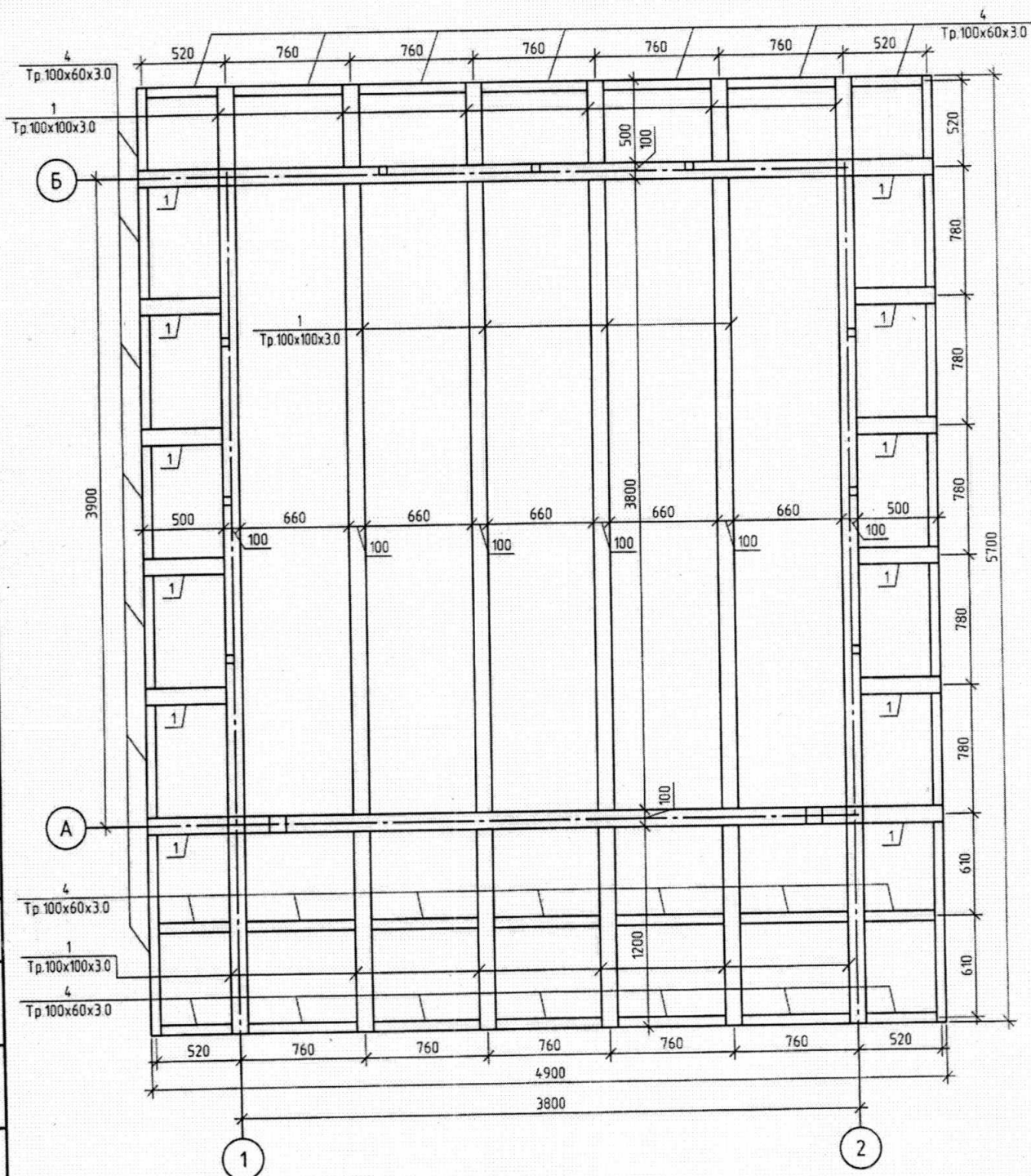

Согласовано	
Взам. инв. №	
Подп. и дата	
Инв. № подл.	

						Тип 2. Киоск средней площади		
						Об утверждении требований, предъявляемых к внешнему виду нестационарных торговых объектов, размещаемых на территории городского округа Тольятти		
Изм.	Кол. уч.	Лист	№ док.	Подп.	Дата	Стадия	Лист	Листов
Архитектор						Конструктивные решения	КР	
ГИП								
Разрез 2-2								

Металлическая ферма ФМ-1

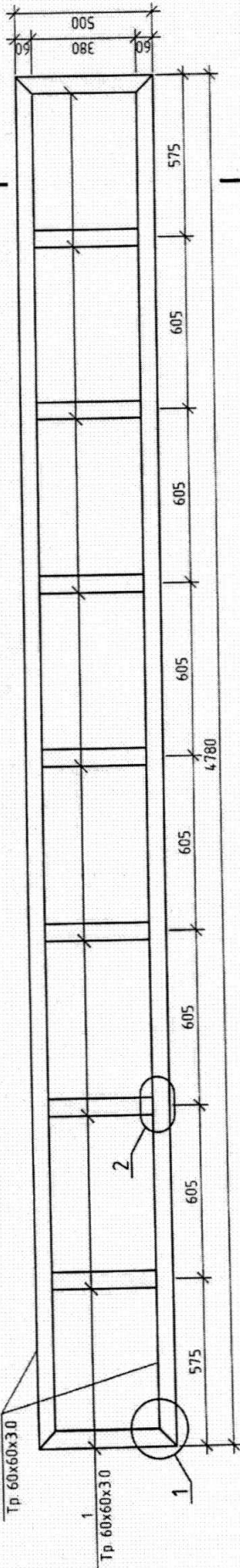

Металлическая ферма ФМ-2

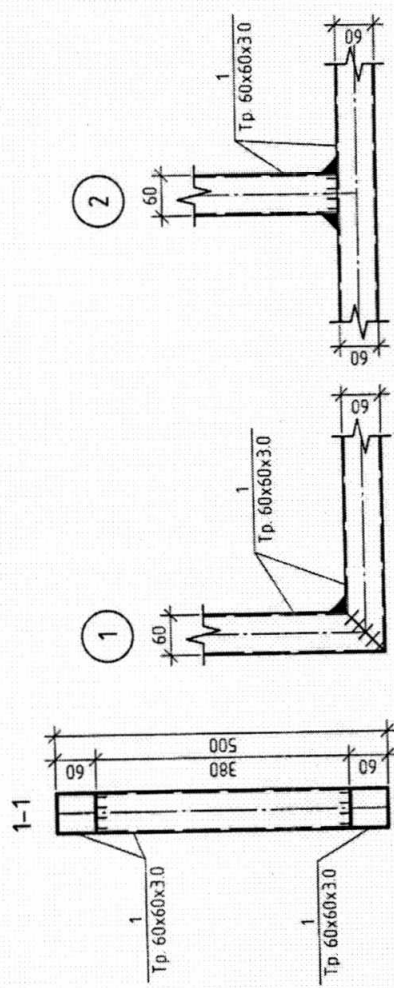
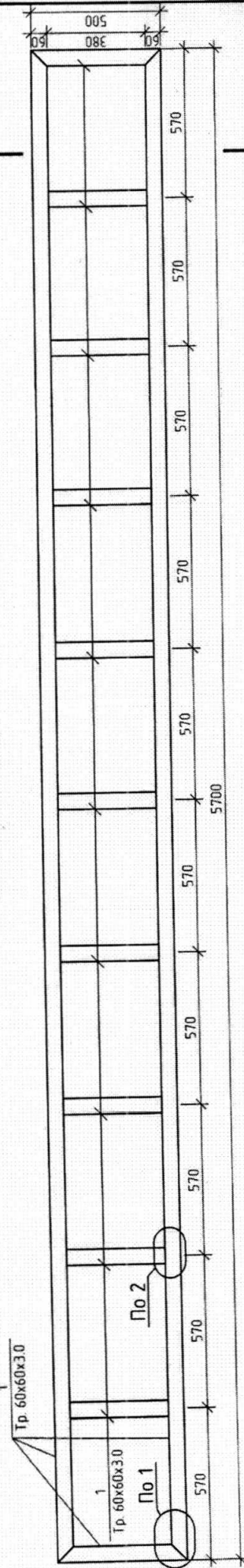

Спецификация ферм

Поз	Обозначение	Наименование	Кол.	Масса, ед., кг	Примечание	
1	ГОСТ 30245-2003	Металлическая ферма ФМ-1	2			
		Труба 60x60x3.0	п.м	13.22	5.19	68.61
2	ГОСТ 30245-2003	Металлическая ферма ФМ-2	2			
		Труба 60x60x3.0	п.м	15.82	5.19	82.1

Тип 2. Кюск средней площади

Об утверждении требований, предъявляемых к внешнему виду нестационарных торговых объектов, размещаемых на территории городского округа Тольятти

Изм.	Кол. фч.	Лист	№ док.	Подп.	Дата

Архитектор		Сталь		Лист		Листаб	

Конструктивные решения

Металлическая ферма ФМ-1;
Металлическая ферма ФМ-2;
Спецификация ферм

План обшивки

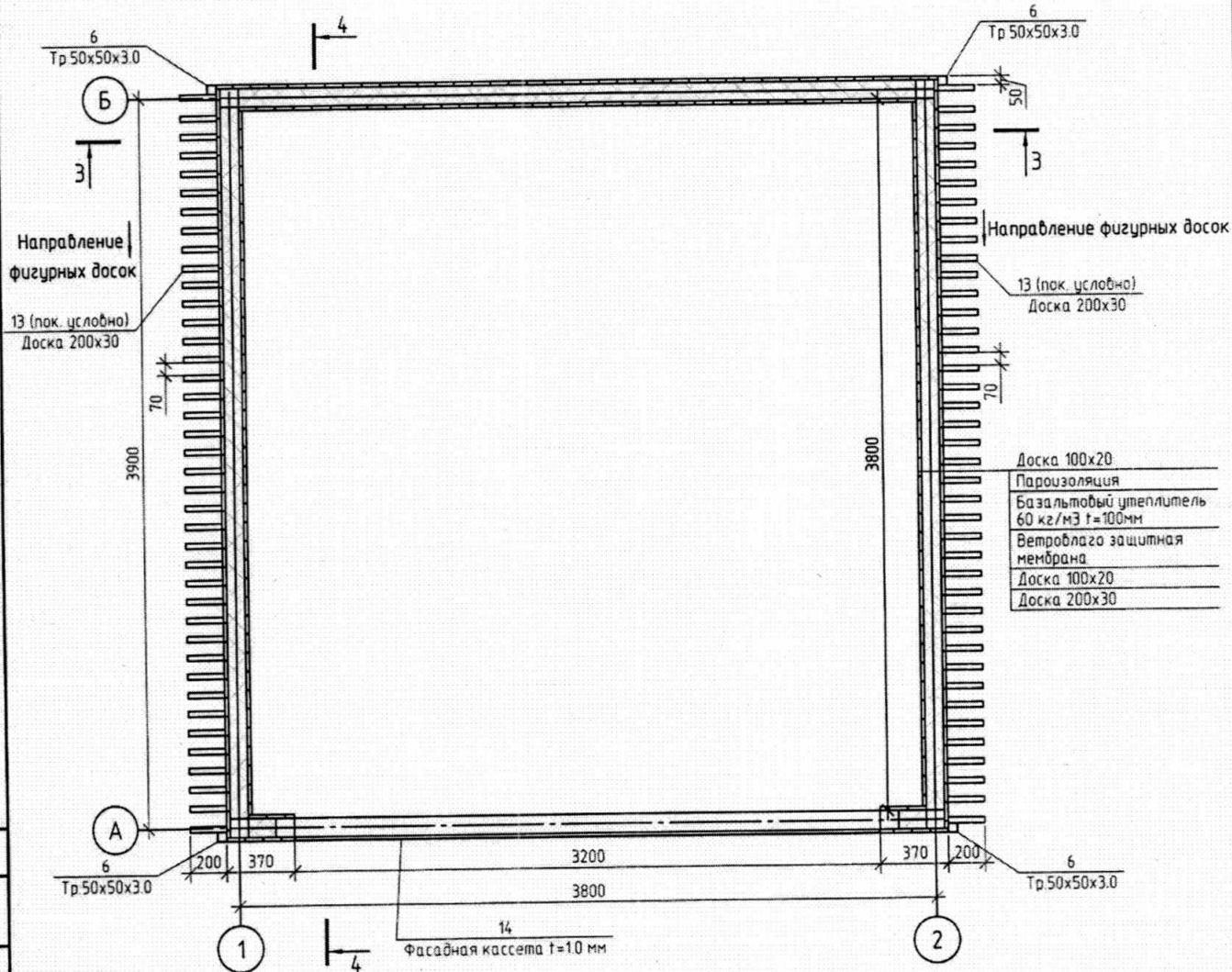

Примечание:
1. См. совместно с листами 9,10.

Тип 2. Киоск средней площади					
Об утверждении требований, предъявляемых к внешнему виду нестационарных торговых объектов, размещаемых на территории городского округа Тольятти					
Изм.	Кол. уч.	Лист	№ док.	Подп.	Дата
Архитектор					
ГИП					
Конструктивные решения				Стадия	Лист
План обшивки				КР	Листов

Согласовано	
Взам. инв. №	
Подп. и дата	
Инв. № подл.	

Гидроизоляция плоской кровли

- Битумный праймер
- OSB-3 - 12 мм
- Брус 100x50
- Тр. 100x100x30
- Пароизоляция
- Базалямовый утеплитель 35 кг/м³ Брус 100x50
- Доска 100x20

4-4

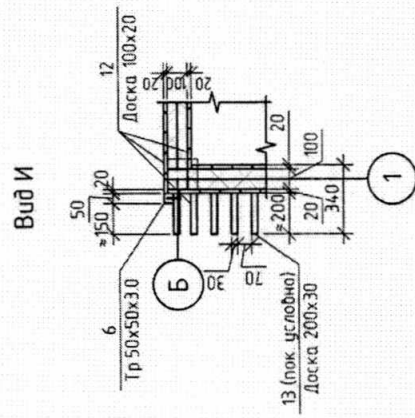
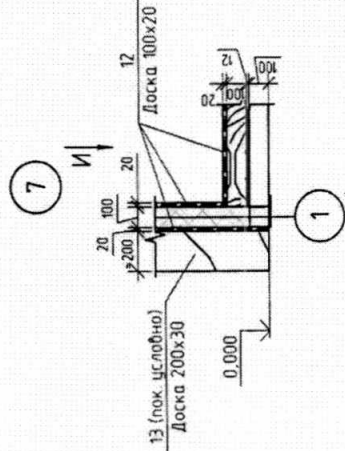
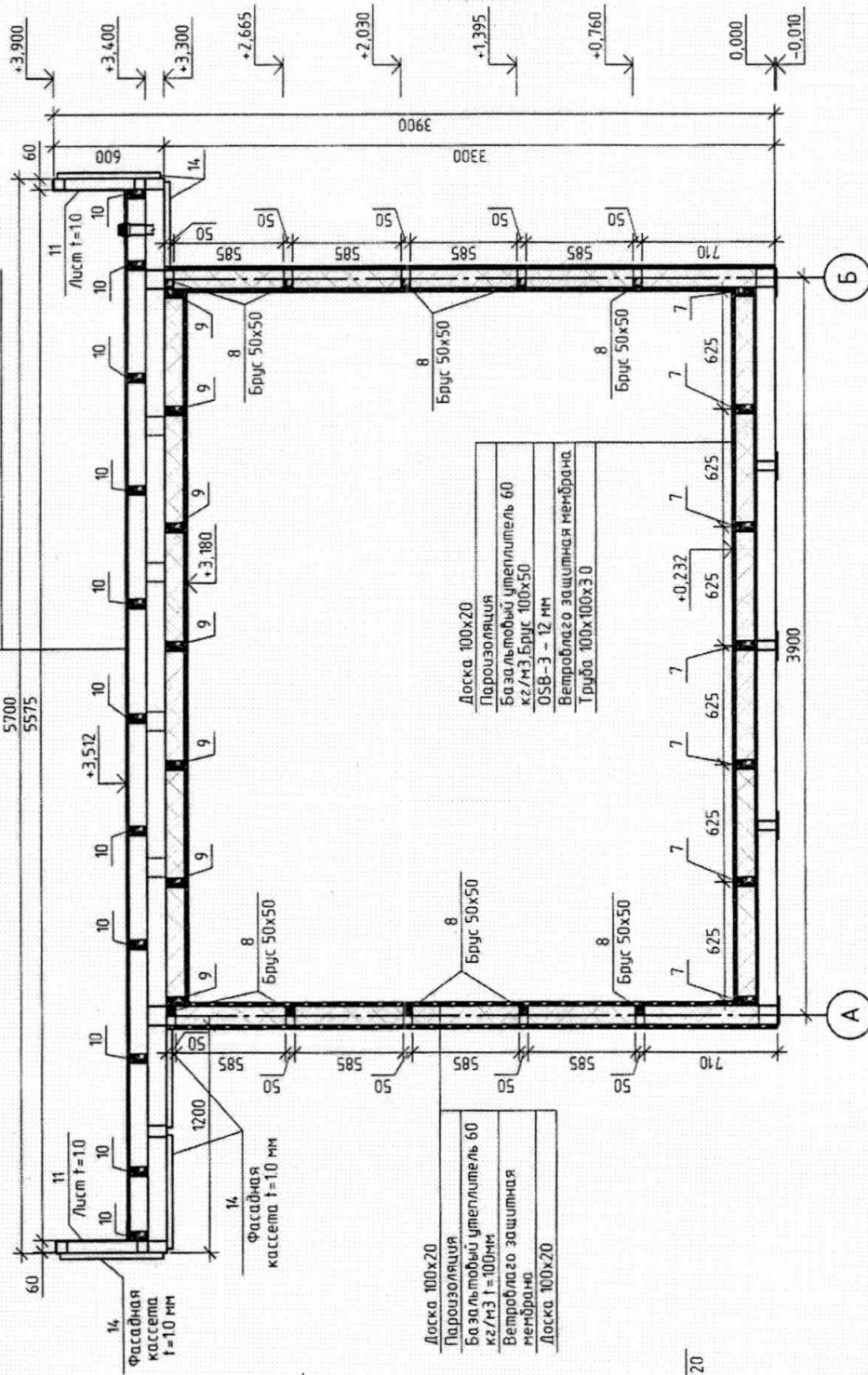

- Доска 100x20
- Пароизоляция
- Базалямовый утеплитель 60 кг/м³ t=100мм
- Ветролаго защитная мембрана
- Доска 100x20

- Доска 100x20
- Пароизоляция
- Базалямовый утеплитель 60 кг/м³ Брус 100x50
- OSB-3 - 12 мм
- Ветролаго защитная мембрана
- Труба 100x100x30

Тип 2. Кiosk средней площади

Об утверждении требований, предъявляемых к внешнему виду нестационарных торговых объектов, размещенных на территории городского округа Тольятти

Изм.	Кол. чм	Лист	№ док	Подп.	Дата
Архитектор					
(ИП)					
Конструктивные решения					
Сталь	Лист	Лист	Лист	Лист	Лист
КР					
Разрез 4-4. Узел Т. Вид И.					

Инд. № подл.	Подп. и дата	Взам. инд. №	Составлено
--------------	--------------	--------------	------------

План кровли

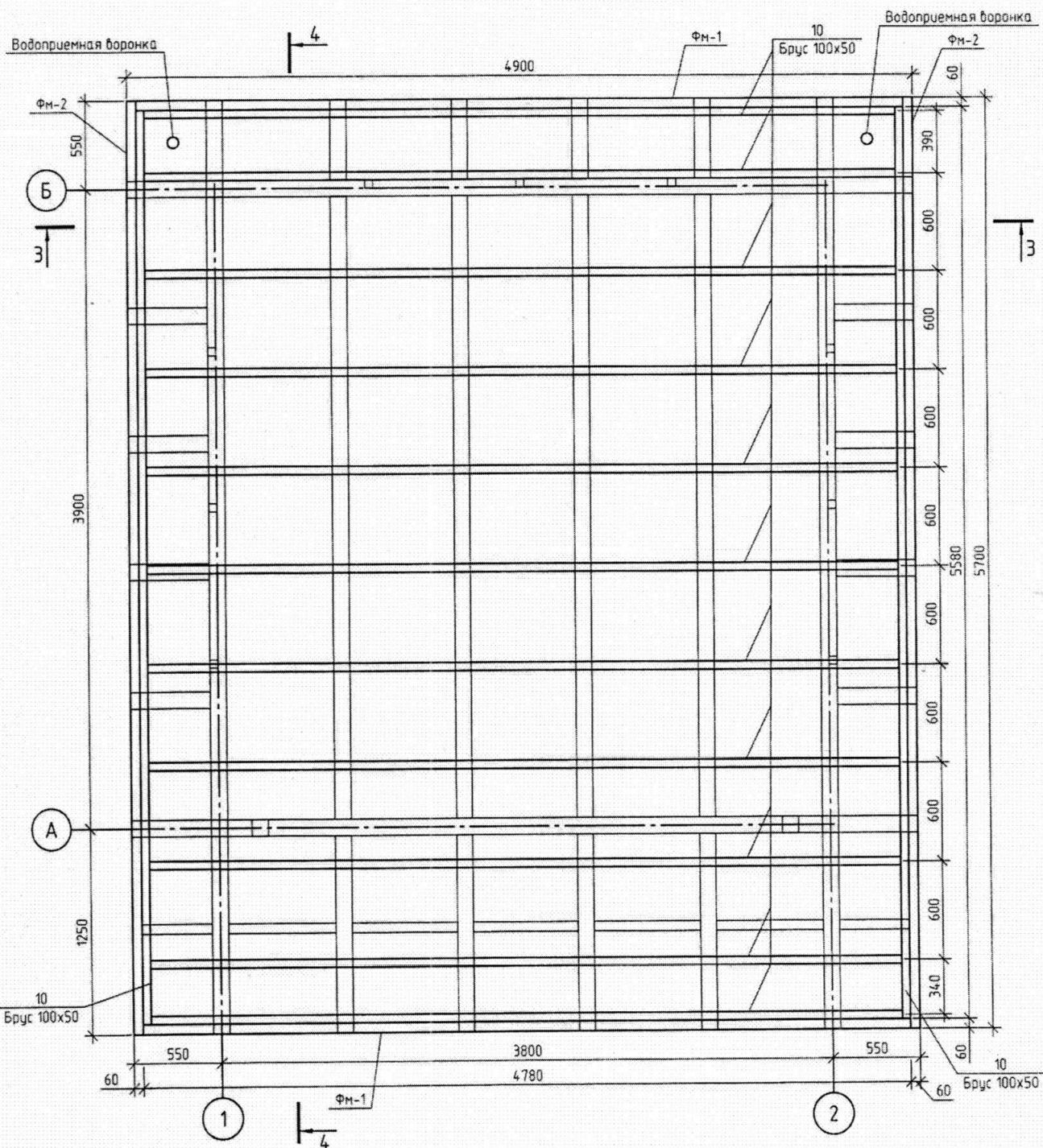

Согласовано	
Подп. и дата	Взам. инв. №
Инв. № подл.	

Примечание:
1. См. совместно с листами 8-10, 12.

Тип 2. Киоск средней площади					
Об утверждении требований, предъявляемых к внешнему виду нестационарных торговых объектов, размещаемых на территории городского округа Тольятти					
Изм.	Кол. чч.	Лист	№ док.	Подп.	Дата
Архитектор					
ГИП					
Конструктивные решения				Стандия	Лист
План кровли				КР	Листов

Спецификация

Поз.	Обозначение	Наименование	Кол.	Масса, ед., кг	Примечание	
Ст-1	ГОСТ 32931-2015	Тр. 100x100x3.0 мм	шт.	4	29.56	118.24
Ст-2	ГОСТ 32931-2015	Тр. 100x100x3.0 мм	шт.	2	28.67	57.34
Ст-3	ГОСТ 32931-2015	Тр. 50x50x3.0 мм	шт.	9	13.6	122.4
1	ГОСТ 32931-2015	Тр. 100x100x3.0 мм	п.м	64.8	8.96	580.6
2	ГОСТ 32931-2015	Тр. 50x50x3.0 мм	п.м	58.95	4.25	250.53
3	ГОСТ 32931-2015	Тр. 100x50x3.0 мм	п.м	22.05	6.602	145.57
4	ГОСТ 32931-2015	Тр. 100x60x3.0 мм	п.м	22.74	7.073	160.84
5	ГОСТ 19903-2015	Лист 150x150x10.0 мм	шт	25	1.76	44
6	ГОСТ 32931-2015	Тр. 50x50x3.0 мм	п.м	13.2	4.25	56.1
7	ГОСТ 8486-86	Брус сосна 100x50 мм	м ³	0.13		
8	ГОСТ 8486-86	Брус сосна 50x50 мм	м ³	0.15		
9	ГОСТ 8486-86	Брус сосна 100x50 мм	м ³	0.13		
10	ГОСТ 8486-86	Брус сосна 100x50 мм	м ³	0.31		
11	ГОСТ 19903-2015	Лист t=1.0 мм	м ²	11.9	7.85	93.4
12	ГОСТ 8486-86	Доска лиственница 100x20 мм	м ³	2.07		
13	ГОСТ 8486-86	Доска лиственница 200x30 мм	м ³	1.56		
14		Фасадная кассета t=1.0 мм	м ²	25.05		
15		Гидроизоляция плоской кровли	м ²	26.67		
16		Битумный праймер	м ²	26.67		
17		OSB-3 - 12 мм	м ²	40.73		
18		Пароизоляция	м ²	65.88		
19		Базальтовый утеплитель 35 кг/м ³	м ²	13.8		
20		Базальтовый утеплитель 60 кг/м ³	м ²	52.23		
21		Ветроблаго защитная мембрана	м ²	48.7		

Согласовано

Взам. инв. №

Подп. и дата

Инв. № подл.

Изм.	Кол. уч.	Лист	№ док.	Подп.	Дата
Архитектор					
ГИП					

Тип 2. Киоск средней площади

Об утверждении требований, предъявляемых к внешнему виду нестационарных торговых объектов, размещаемых на территории городского округа Тольятти

Конструктивные решения	Стадия	Лист	Листов
Спецификация	КР		

ОПИСАНИЕ КОНСТРУКЦИЙ. ТИП 3

Тип 3. Павильон средней площади.

Габариты: 8800х3400х3900мм. Козырек выступает на главном фасаде объекта на 1200мм, на торцах и задней фасаде на 500 мм.

С возможностью обслуживания покупателей внутри помещения. На расстоянии 1.5-2 м рекомендовано размещение урны. Все кондиционеры и иные технические блоки размещены исключительно на заднем фасаде НТО

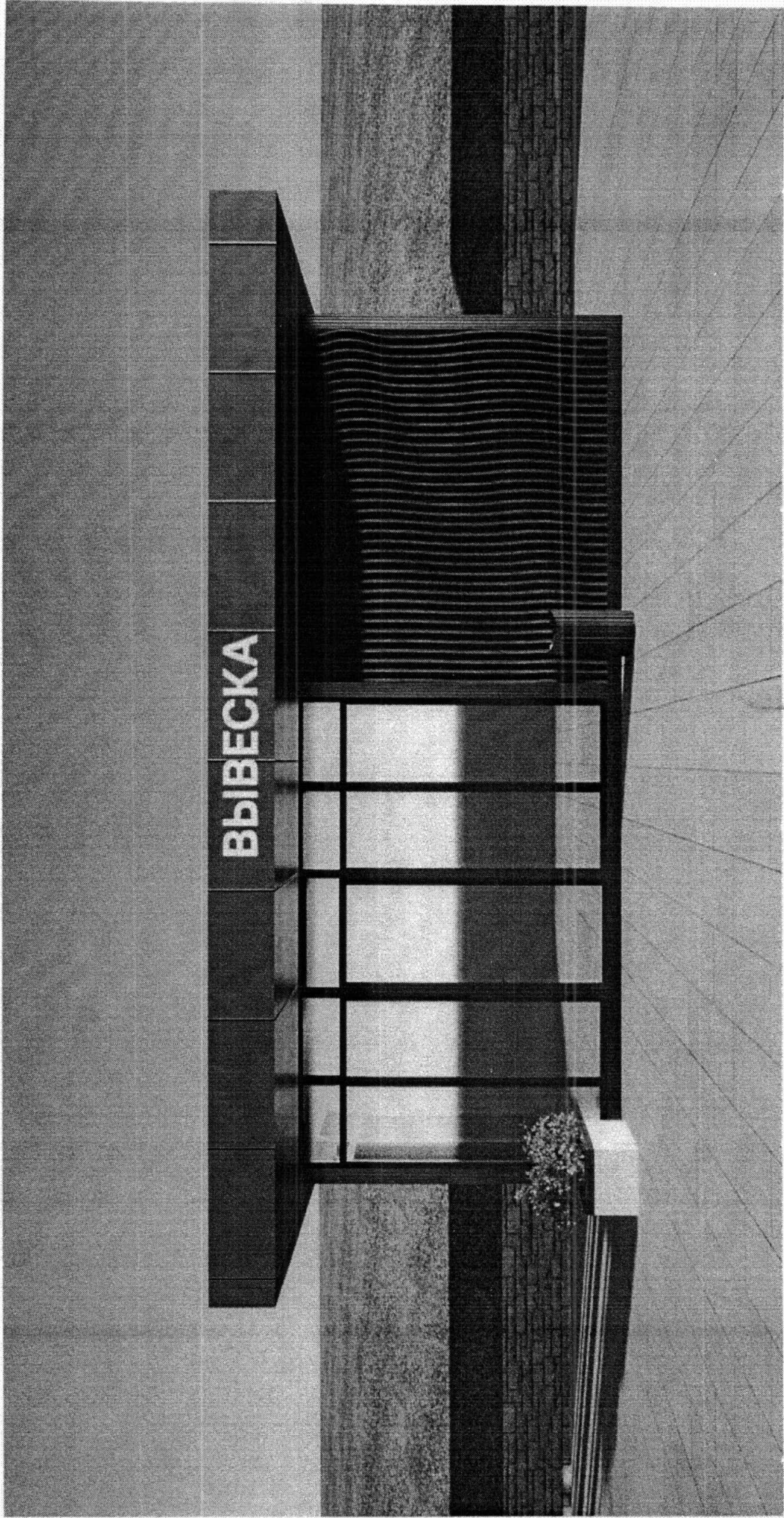

Тип 3. Павильон средней площади
Фасад 1-3

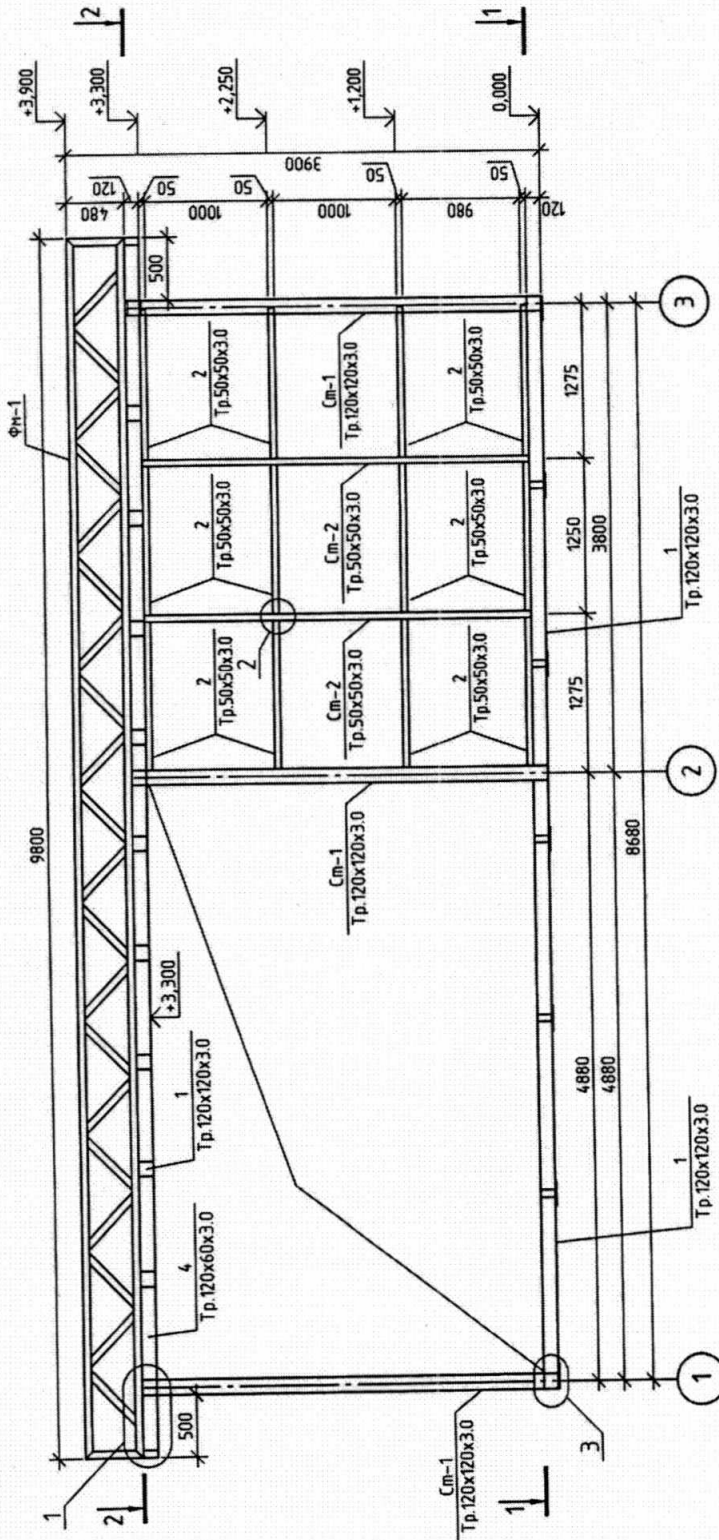

- Примечание:
 1. Все изменения должны соответствовать требованиям, предъявляемых к внешнему виду нестационарных торговых объектов, размещаемых на территории городского округа Тольятти.
 2. Несущий каркас выполнен из металла, перед покраской покрыты грунтовкой, окрашены порошковой масляной краской RAL 7043.
 3. По окончании монтажа выполнить восстановление лакокрасочного покрытия в местах стыков и монтажных швов.
 4. Деревянные элементы из породы дерева лиственница, покрыты маслом для террас и садовой мебели.
 5. Обшивка павильона выполнена доской лиственница сорта А-Б, колерованное, цвет Мачтовая сосна 5072.
 6. Обшивка павильона ручной дуговой сваркой в соответствии с ГОСТ 5264-80, ГОСТ 11534-75 электродами Э42А ГОСТ 9467-75. Размеры катетов сварных швов принимать по наименьшей толщине свариваемых элементов, с учетом требований п.12.8 СНиП II-23-81*. Длину сварных швов принимать по всему сопряжению свариваемых элементов и в соответствии с чертежами узлов конструкции.
 7. Все монтажные соединения в стыках и узлах после окончание работ, а также места с поврежденным в процессе транспортировки, хранения и монтажа защитным покрытием, должны быть очищены, зашпательваны, ошкурены и окрашены.
 8. Работы по антикоррозионной защите производить в соответствии с требованиями СНиП 3.04.03-85.
 9. Входная дверь и окна выполняются индивидуальной, но без изменения внешнего вида павильона.
 10. Под павильон предусмотреть ленточный фундамент, армированный металлической сеткой А400 Φ 10 мм ш.200x200 мм.

Тип 3. Павильон средней площади

Об утверждении требований, предъявляемых к внешнему виду нестационарных торговых объектов, размещаемых на территории городского округа Тольятти			
Изм.	Кол. уч.	Лист	№ док.
Архитектор			
ТИП			
Страница	Лист	Лист	Листов
	№		
Тип 3. Павильон средней площади. Фасад 1-3			

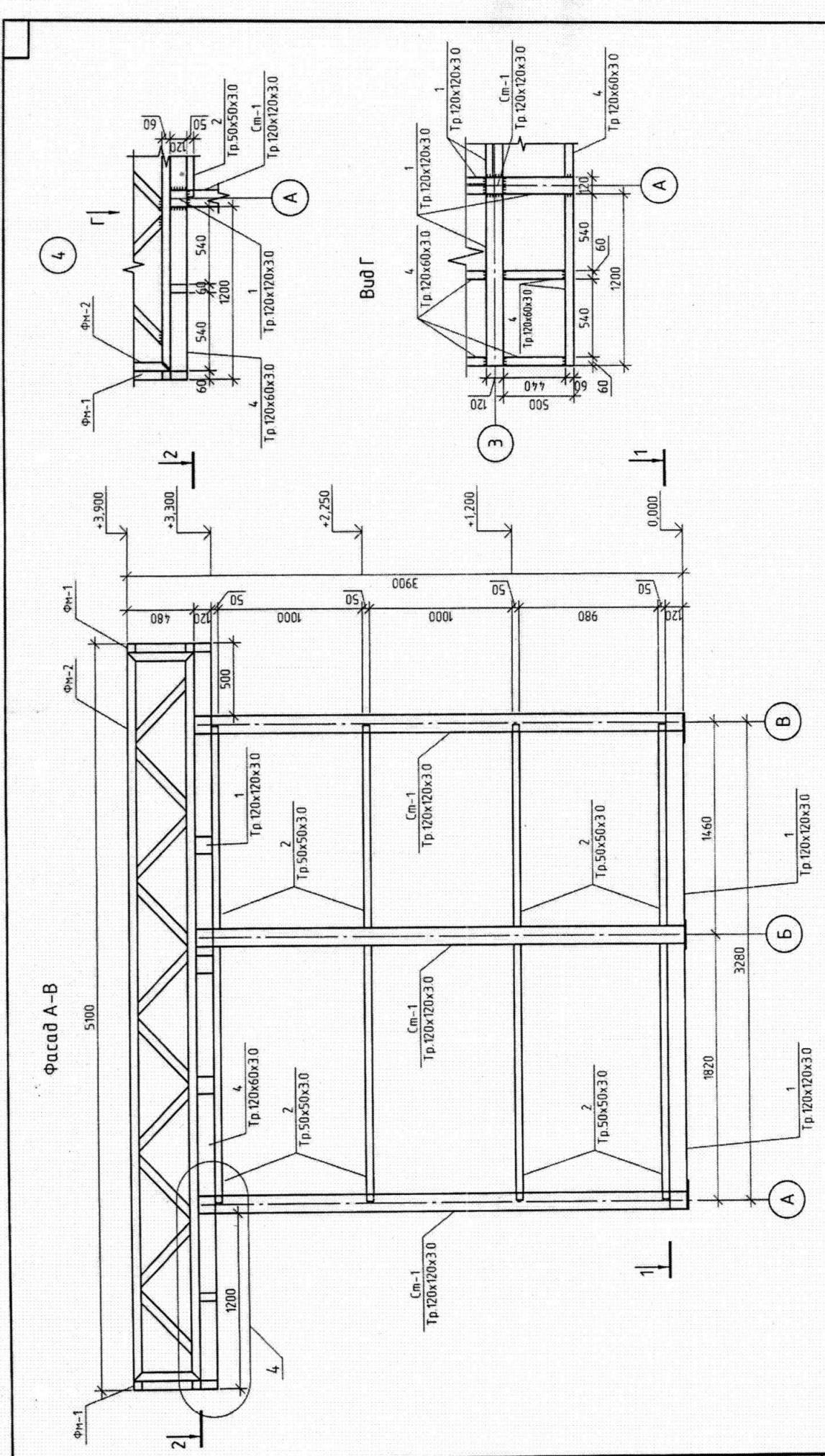

Тип 3. Павильон средней площади			
Об утверждении требований, предъявляемых к внешнему виду нестационарных торговых объектов, размещаемых на территории городского округа Тольятти			
Изм.	Кол. уч.	Лист	№ док.
Архитектор		Лист	Лист
ГИП		Лист	Лист
Конструктивные решения		Лист	Лист
Фасад А-В; Узел 4; Вид Г		Лист	Лист

Инд. № подл.	Лист в дата	Взам. инд. №	Создано
--------------	-------------	--------------	---------

Фасад 3-1

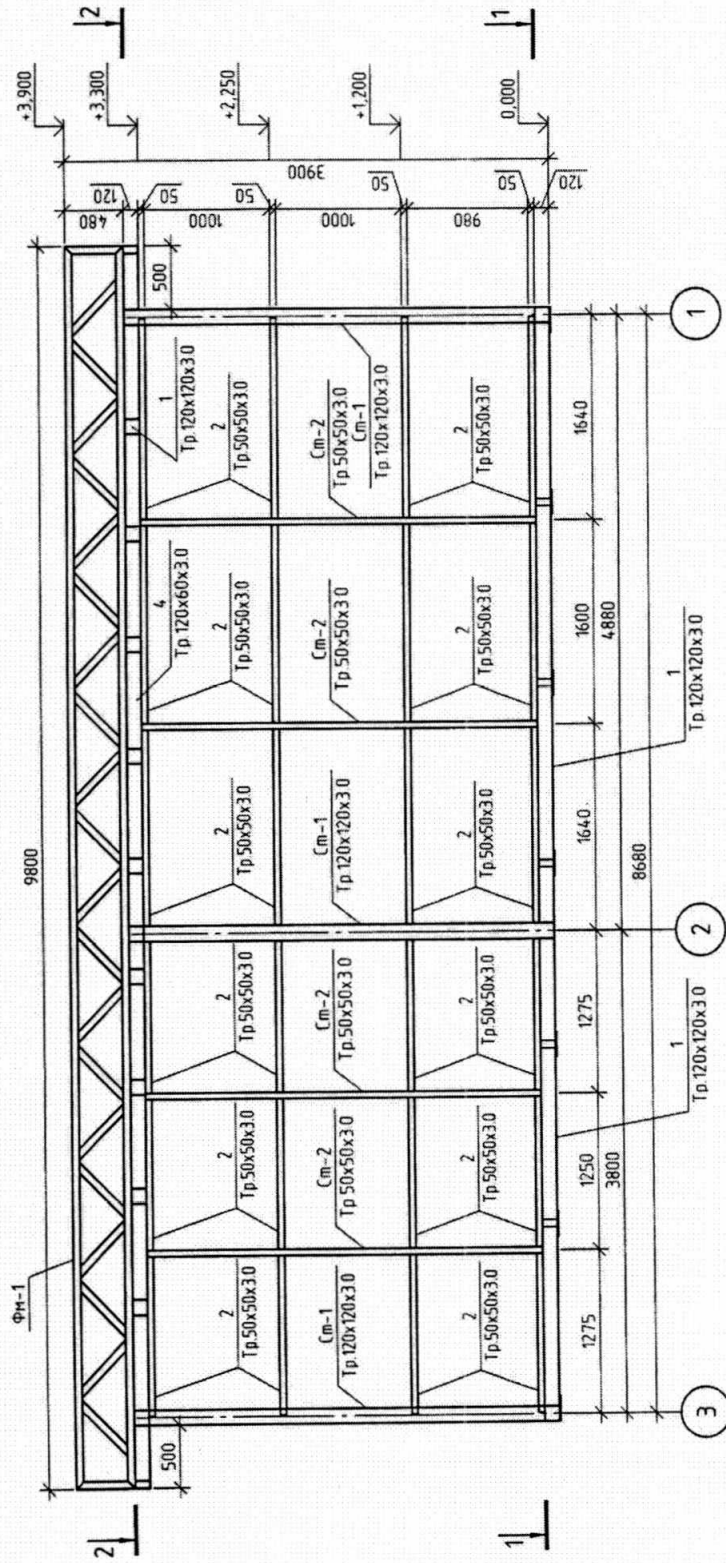

Тип 3. Павильон средней площади

Об утверждении требований, предъявляемых к внешнему виду нестационарных торговых объектов, размещаемых на территории городского округа Тольятти

Изм.	Кол. чл.	Лист	№ Док.	Подп.	Дата	Статус	Лист	Листов
						Конструктивные решения	КР	
Архитектор						Фасад 3-1		
ТИП								

Инд. № подл.	Подп. и дата	Взам. инд. №	Составлено

Фасад В-А

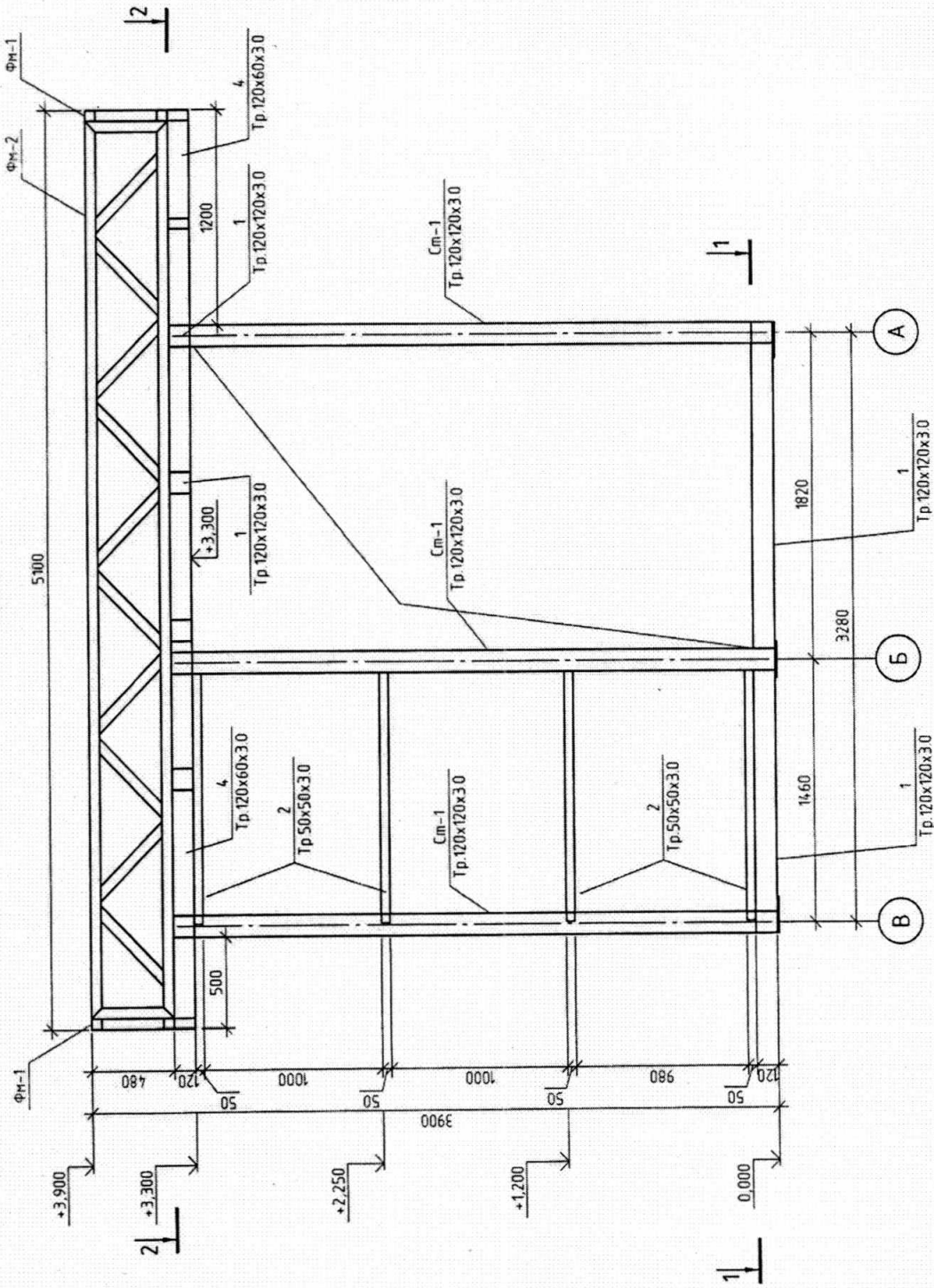

Тип 3. Павильон средней площади			
Об утверждении требований, предъявляемых к внешнему виду нестационарных торговых объектов, размещаемых на территории городского округа Тольятти			
Изм.	Кол. уч.	Лист	№ док.
Архитектор	Подп.	Дата	
ГИП			
Конструктивные решения		Сталь	Лист
Фасад В-А		КР	Листов

Инд. № подл.	Подп. и дата	Взам. инд. №	Листов

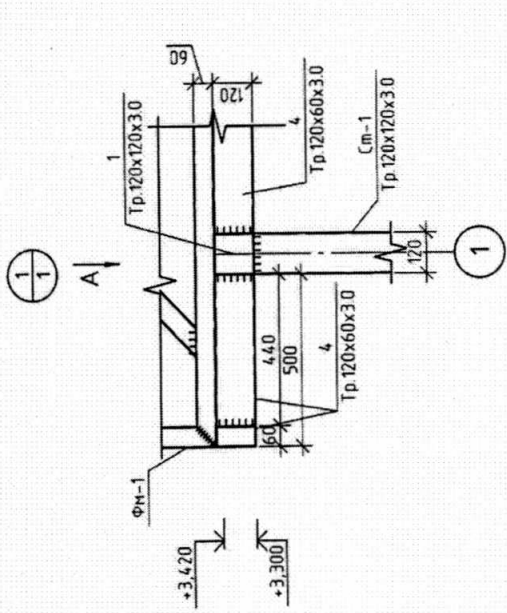

Вид А

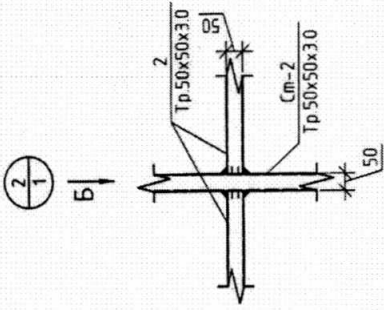
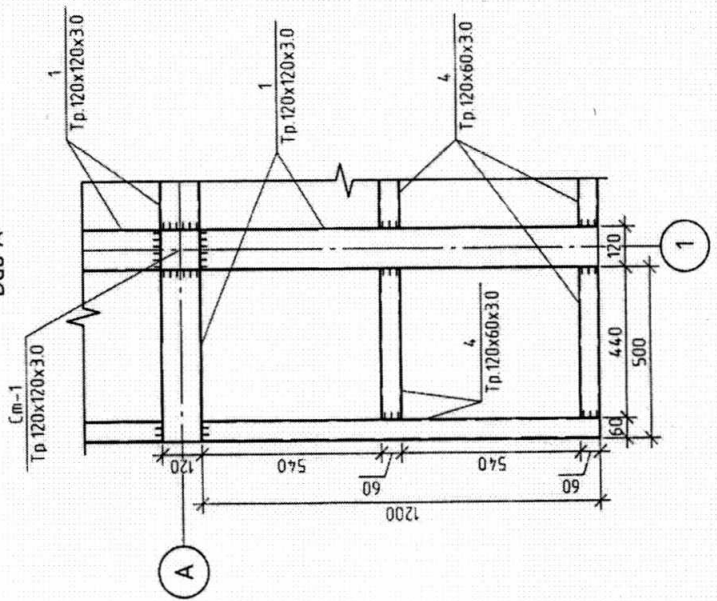

Вид Б

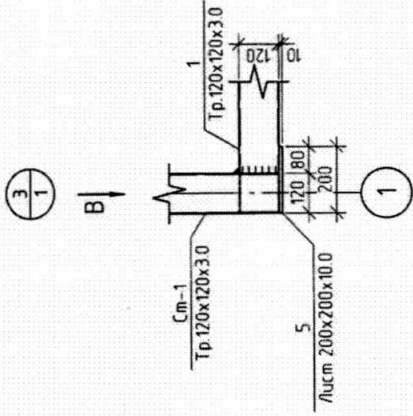
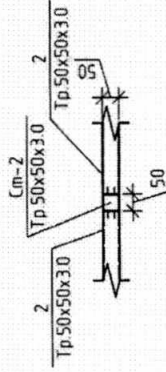

Вид В

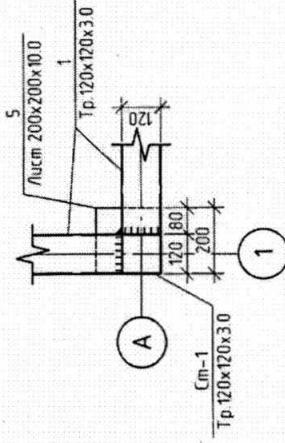

Примечание:
1. См. совместно с листами 1

Тип 3. Павильон средней площади			
Об утверждении требований, предъявляемых к внешнему виду нестационарных торговых объектов, размещаемых на территории городского округа Тольятти			
Изд.	Кол. уч.	Лист	№ док.
Архитектор	Подп.	Дата	
ГИП			
Конструктивные решения		Слободя	Лист
		КР	Листов
Узел 1.3. Вид А, Б, В			

Инд. № подл.	Подп. и дата	Взам. инд. №	Составлено
--------------	--------------	--------------	------------

Разрез 1-1

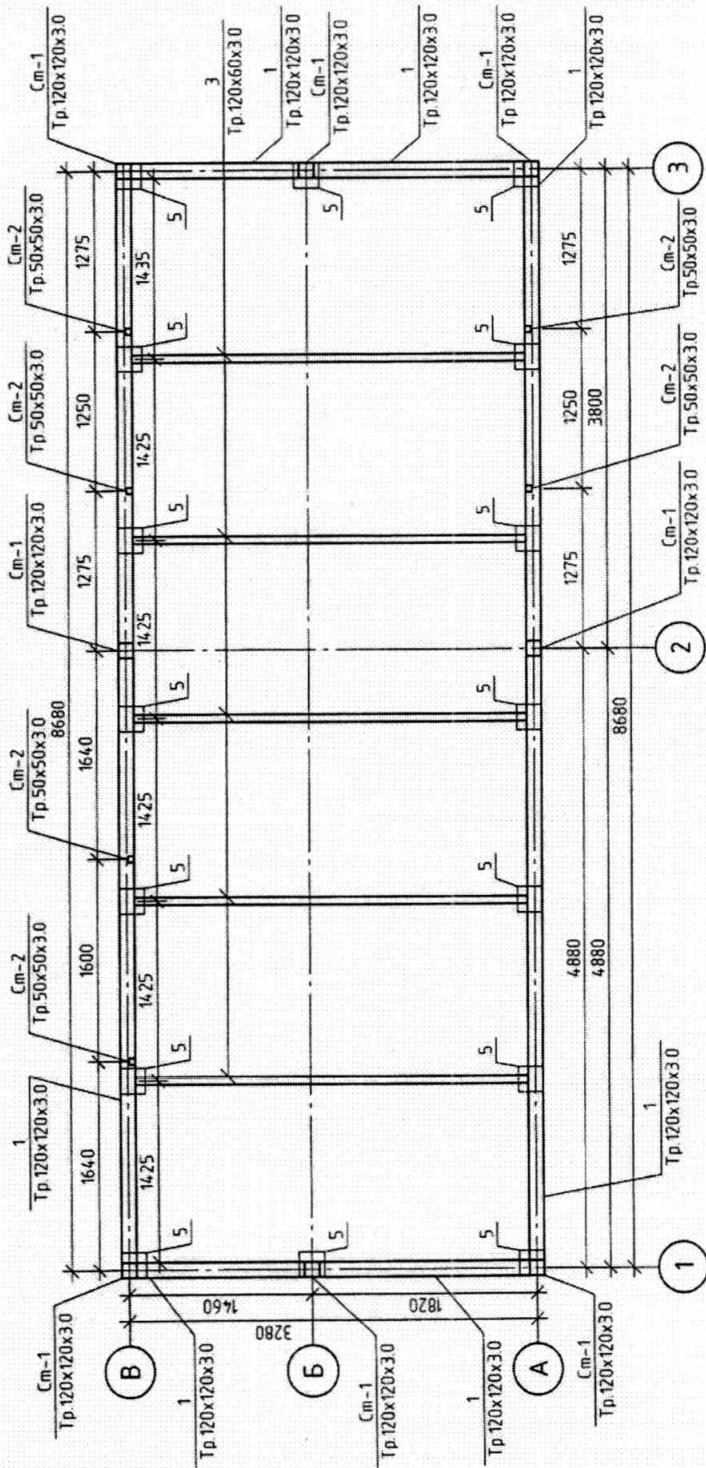

Примечание:
1. См. совместно с листами 7, 8

Тип 3. Павильон средней площади

Об утверждении требований, предъявляемых к внешнему виду нестационарных торговых объектов, размещаемых на территории городского округа Тольятти

Изн.	Кол. шт.	Лист	№ док.	Подп.	Дата	Статус		Лист	Листов
						С	КР		
Архитектор									
ГИП									
Конструктивные решения									
Разрез 1-1									

Изд. № подл.	Лист в дата	Взам. инд. №	Составлено
--------------	-------------	--------------	------------

Разрез 2-2

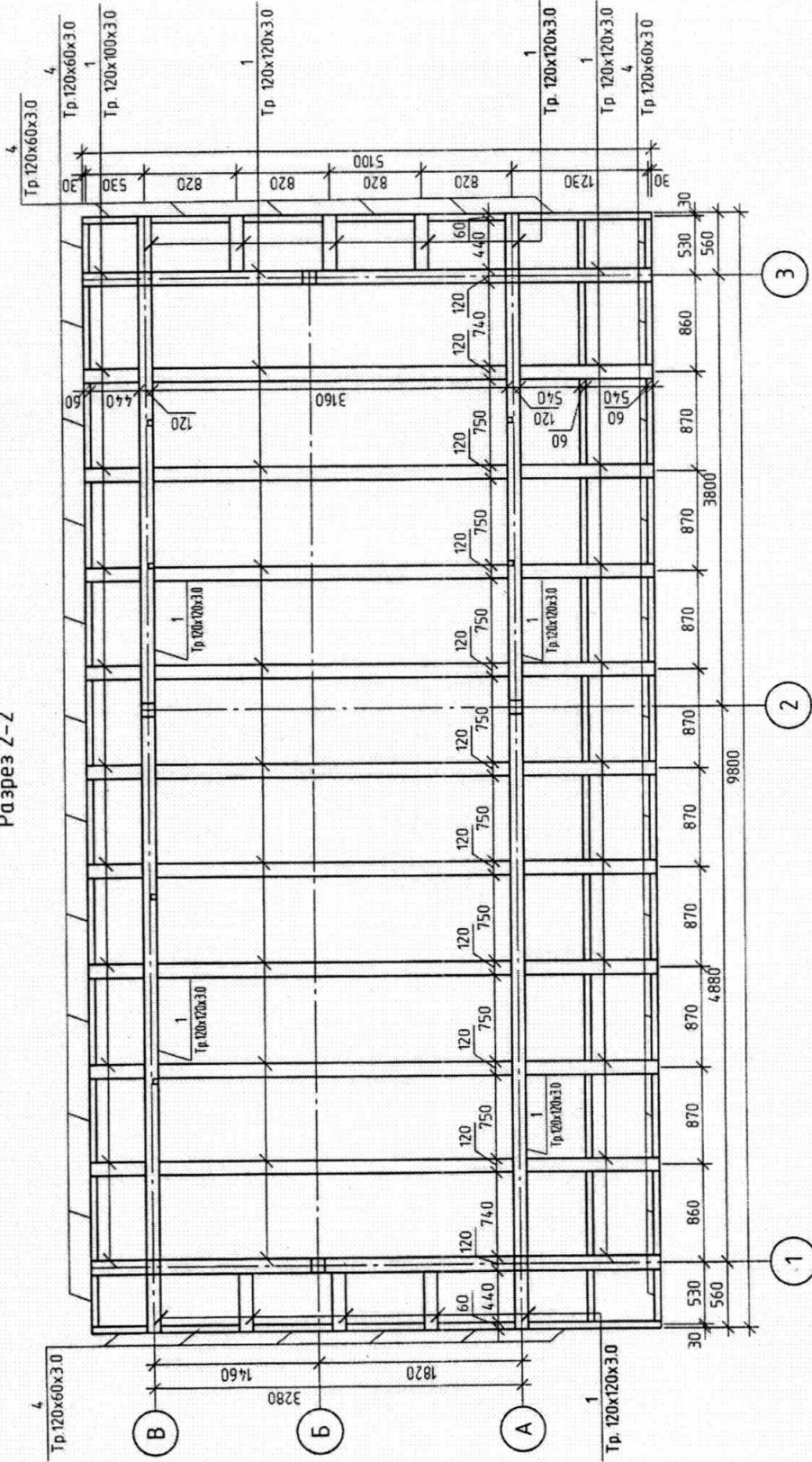

Примечание:
1. См. совместно с листами 6, 8.

Тип 3. Павильон средней площади			
Об утверждении требований, предъявляемых к внешнему виду нестационарных торговых объектов, размещаемых на территории городского округа Тольятти			
Изн.	Кол. уч.	Лист	№ док.
Архитектор			
ТИП			
Конструктивные решения		Стадия	Лист
		КР	Листов
Разрез 2-2			

Инд. № подл.	Лист в дан.м.	Взам. инд. №	Листов

Металлическая ферма ФМ-1

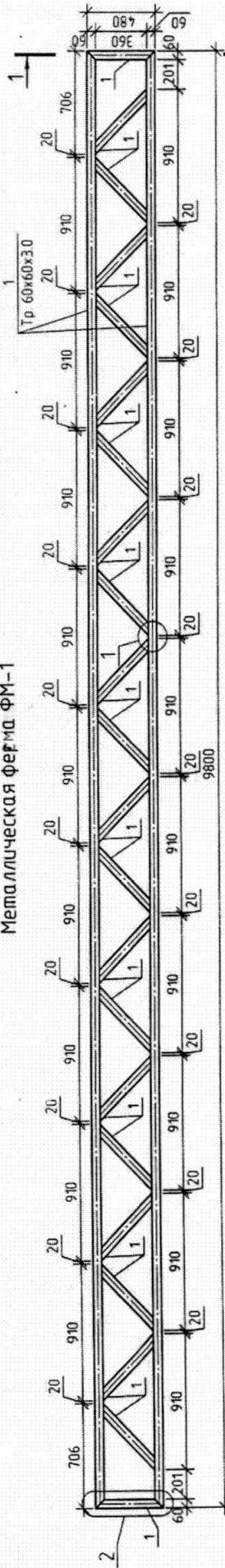

Металлическая ферма ФМ-2

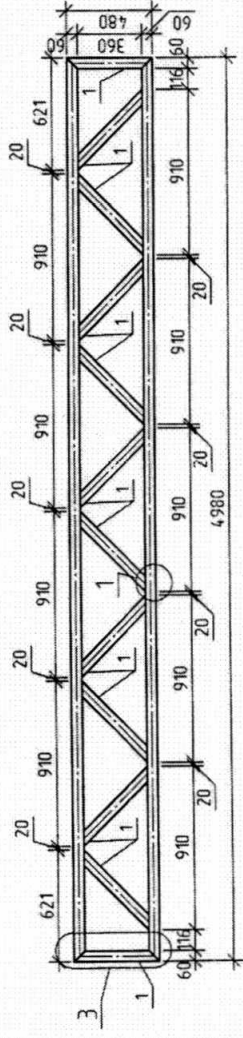

1-1

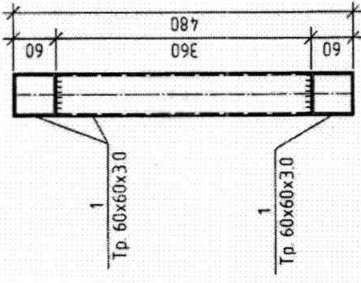

1

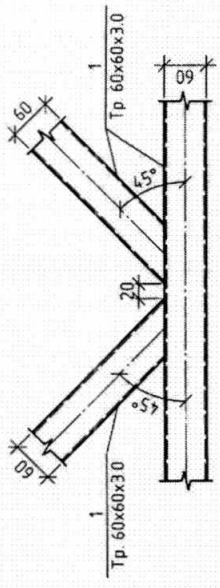

2

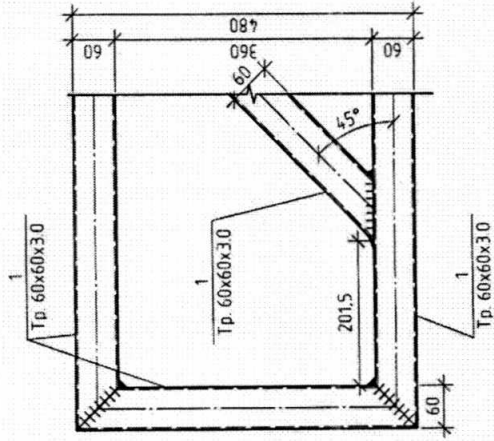

3

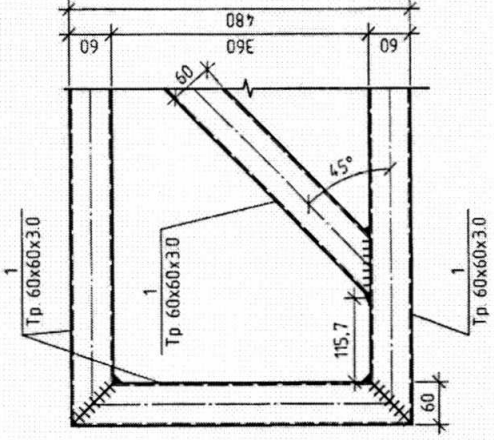

Спецификация ферм

Поз.	Обозначение	Наименование	Кол.	Масса, ед., кг	Примечание
1	ГОСТ 30245-2003	Металлическая ферма ФМ-1	2		
		Труба 60x60x3.0	п.м 32.56	5.19	168.99
2	ГОСТ 30245-2003	Металлическая ферма ФМ-2	2		
		Труба 60x60x3.0	п.м 16.92	5.19	87.81

Тип 3. Павильон средней площади

Об утверждении требований, предъявляемых к внешнему виду нестационарных торговых объектов, размещаемых на территории городского округа Тольятти

Изн.	Кол. уч.	Лист	№ док.	Глуб.	Дата	Конструктивные решения	
						Лист	Листов
Архитектор						№	
ГИП							

Металлическая ферма ФМ-1;
Металлическая ферма ФМ-2; Разрез 1-1;
Узел 1.2.3; Спецификация ферм

Примечание:
1. См. совместно с листами 6, 7.

Инд № подл. Подп и дата. Взам инд. №. Согласовано.

План обшивки

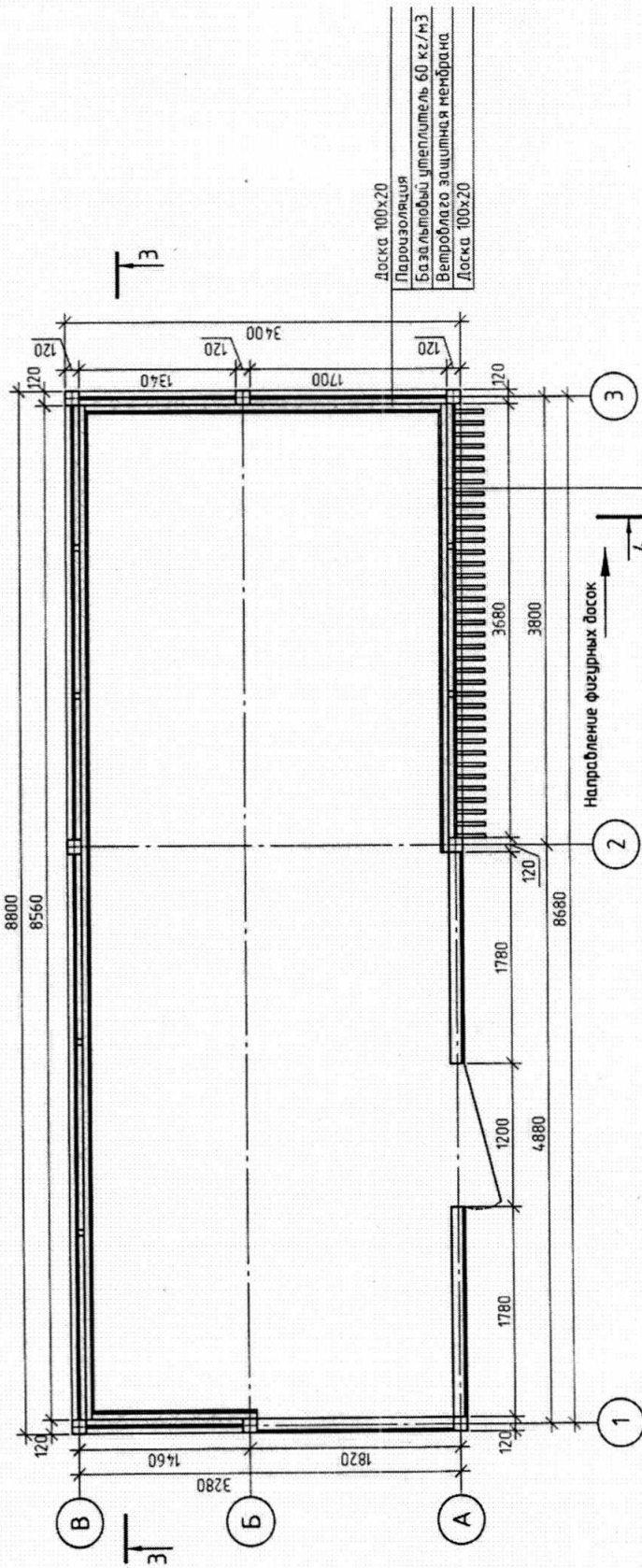

Доска 100x20
Пароизоляция
Базальтовый утеплитель 60 кг/м³
Ветрозащита защитная мембрана
Доска 100x20

Доска 100x20
Пароизоляция
Базальтовый утеплитель 60 кг/м³
Ветрозащита защитная мембрана
Доска 100x20
Доска 250x30

Примечание:
1. См. совместно с листами Ю-13.

Тип 3. Павильон средней площади			
Об утверждении требований, предъявляемых к внешнему виду нестационарных торговых объектов, размещаемых на территории городского округа Тольятти			
Изм.	Кол. ич	Лист	№ док
Архитектор	Подп.	Дата	
ГИП			
Конструктивные решения		Сталь	Лист
План обшивки		КР	Лист

Инд. № подл.	Подп. и дата	Взам. инд. №	Создано
--------------	--------------	--------------	---------

Разрез 3-3

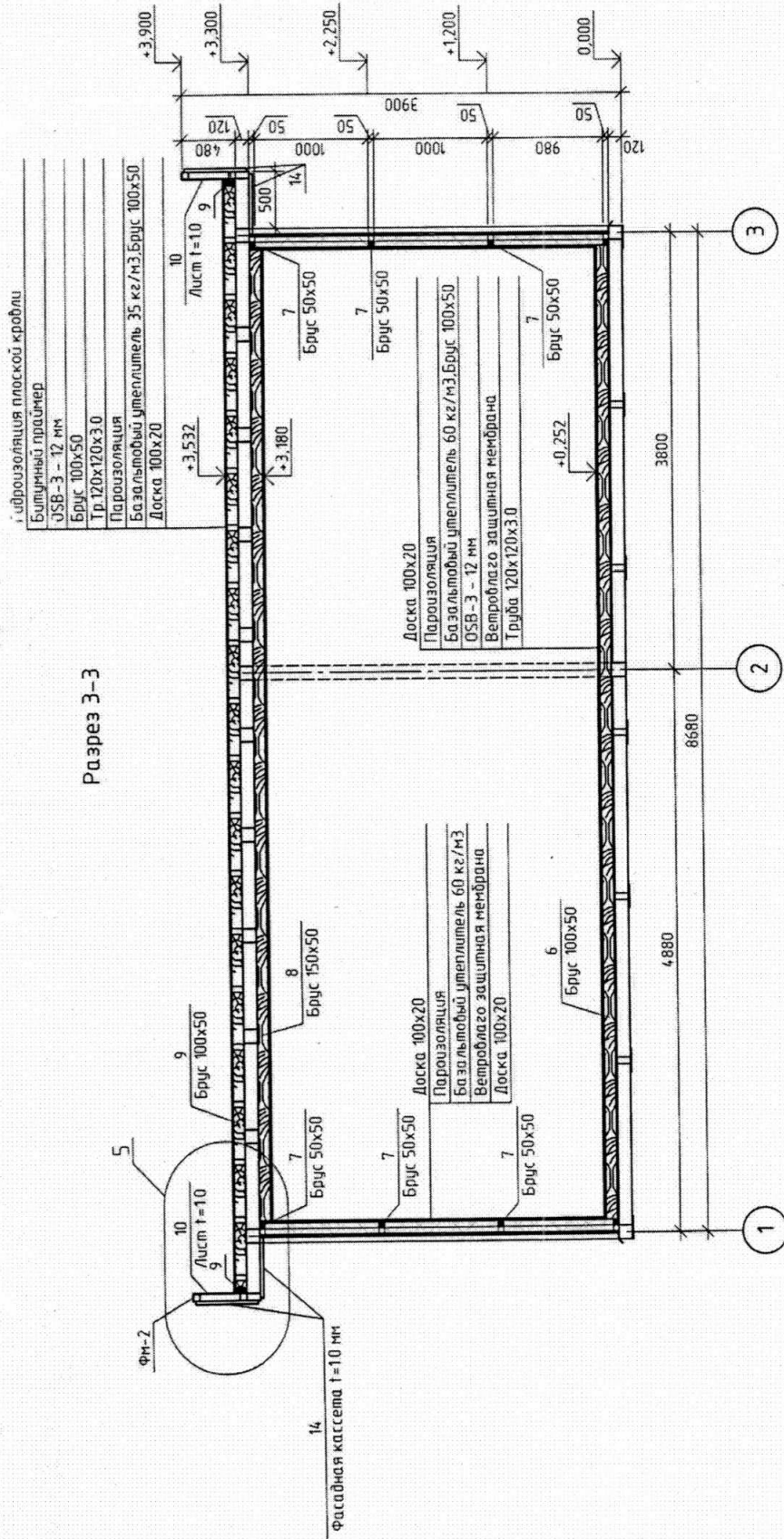

Вид Д

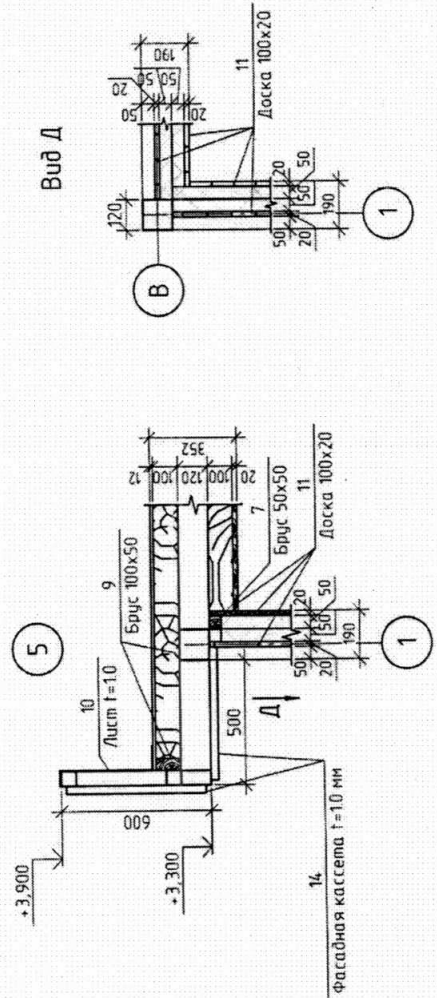

Примечание:
1. См. совместно с листами 9, 11-13.

Тип 3. Павильон средней площади

Об утверждении требований, предъявляемых к внешнему виду нестационарных торговых объектов, размещаемых на территории городского округа Тольятти

Изд. № подл.	Подп и дата	Взам. инд. №	Лист	№ док	Подп	Дата	Статус		Листов	
							Лист	КР		
							Конструктивные решения			
							Разрез 3-3; Узел 5; Вид Д			

План кровли

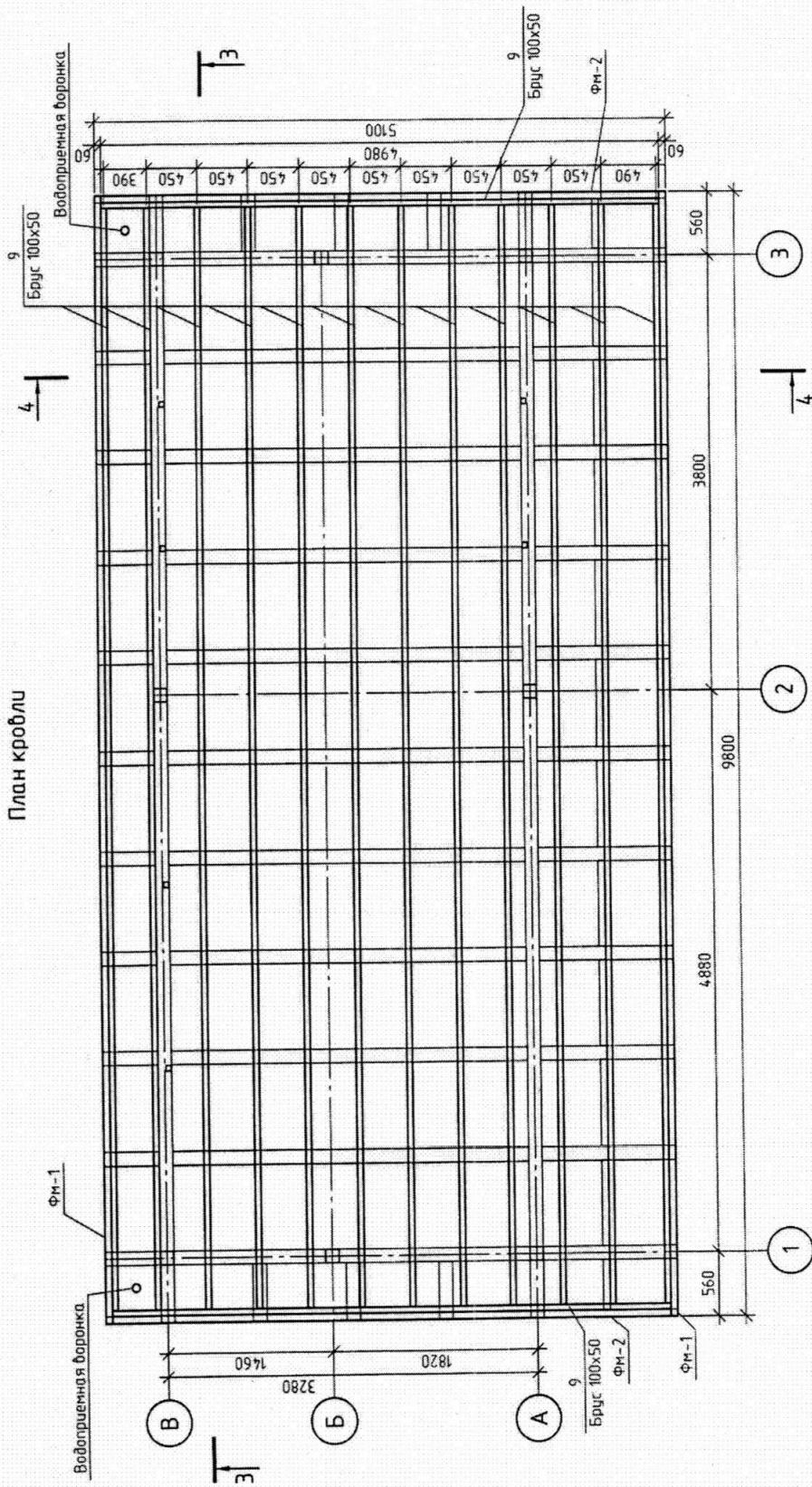

Примечание:
1. См. совместно с листами 9-11, 13.

Тип 3. Павильон средней площади

Об утверждениях требований, предъявляемых к внешнему виду нестационарных торговых объектов, размещаемых на территории городского округа Тольятти

Имя	Кол. уч.	Лист	№ док.	Подп.	Дата	Статус	
						Лист	Листов
Архитектор						КР	
ГИП							
Конструктивные решения							
План кровли							

Инд. № подл.	Подп. и дата	Взам. инд. №	Лазарьдано
--------------	--------------	--------------	------------

